

eldom **blu**

OB220

PL / RĘCZNY ODKURZACZ BEZPRZEWODOWY EN / CORDLESS VACUUM CLEANER
DE / BATTERIEBETRIEBENER STAUBSAUGER RU / АККУМУЛЯТОРНЫЙ ПЫЛЕСОС
ES / ASPIRADORA A BATERÍA FR / ASPIRATEUR SANS FIL
IT / ASPIRAPOLVERE SENZA FILO

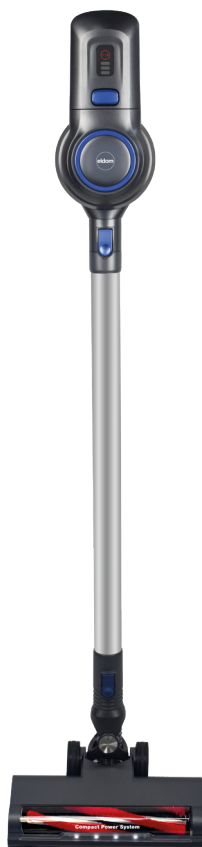

Eldom Sp. z o.o. • ul. Pawła Chromika 5a • 40-238 Katowice, POLAND
tel: +48 32 2553340 • fax: +48 32 2530412 • www.eldom.eu



/PL/ Usuwanie wyeksploatowanych urządzeń elektrycznych i elektronicznych (dotyczy krajów Unii Europejskiej i innych krajów europejskich z wydzielonymi systemami zbierania odpadów).

Ten symbol na produkcie lub jego opakowaniu oznacza, że produkt nie powinien być zaliczany do odpadów domowych. Należy go przekazać do odpowiedniego punktu, który zajmuje się zbieraniem i recyklingiem urządzeń elektrycznych i elektronicznych. Prawidłowe usunięcie produktu zapobiegnie potencjalnym negatywnym konsekwencjom dla środowiska naturalnego i zdrowia ludzkiego wynikających z obecności substancji niebezpiecznych w produkcie. Urządzenie elektryczne należy oddać tak, aby ograniczyć jego ponowne użycie i wykorzystanie. Jeżeli w urządzeniu znajdują się baterie należy je wyjąć i oddać do punktu składowania osobno. URZĄDZENIA NIE WRZUCAĆ DO POJEMNIKA NA ODPADY KOMUNALNE. Recykling materiałów pomaga w zachowaniu surowców naturalnych. Aby uzyskać szczegółowe informacje o recyklingu tego produktu, należy się skontaktować z władzami lokalnymi, firmą świadczącą usługi oczyszczania lub sklepem, w którym produkt został kupiony.

/EN/ The disposal of used electrical and electronic equipment (applies to European Union countries and other European countries with separate waste-collection systems).

This symbol on the product or its packaging indicates that it should not be classified as household waste. It should be handed over to an appropriate company dealing with the collection and recycling of electrical and electronic equipment. The correct disposal of the product will prevent potential negative consequences for the environment and human health resulting from hazardous substances present in the product. Electrical devices must be handed over to restrict their re-use and further treatment. If the device contains batteries, remove them, and hand them over to a storage point separately. DO NOT THROW EQUIPMENT INTO THE MUNICIPAL WASTE BIN. Material recycling helps to preserve natural resources. For detailed information on how to recycle this product, please contact your local authority, the recycling company, or the shop where you bought it.

/DE/ Entsorgung von gebrauchten Elektro- bzw. Elektronikgeräten (gilt für Länder der Europäischen Union und andere europäische Länder mit getrennten Abfallsammelsystemen).

Dieses Symbol auf dem Produkt oder seiner Verpackung weist darauf hin, dass das Produkt nicht als Hausmüll entsorgt werden darf. Übergeben Sie Elektroschrott an die entsprechende Sammel- und Recyclingstelle für Elektro- bzw. Elektronikgeräte. Die ordnungsgemäße Entsorgung des Produkts verhindert mögliche negative Folgen für die Umwelt und die menschliche Gesundheit, die sich aus den im Produkt enthaltenen gefährlichen Stoffen ergeben können. Das elektrische Gerät muss so übergeben werden, dass die Wiederverwendung und der weitere Gebrauch eingeschränkt sind. Falls sich Batterien im Gerät befinden, entfernen Sie diese und übergeben Sie sie separat an die Sammelstelle. NICHT IN DEN HAUSMÜLL WERFEN. Das Recycling von Materialien trägt zur Schonung der natürlichen Ressourcen bei. Detaillierte Informationen zum Recycling dieses Produkts erhalten Sie bei Ihren örtlichen Behörden, dem Entsorgungsbetrieb oder dem Geschäft, in dem Sie dieses Produkt gekauft haben.

/ES/ Eliminación de residuos de aparatos eléctricos y electrónicos (aplicable a los países de la Unión Europea y a otros países europeos que poseen sistemas aislados de recogida de residuos).

Este símbolo en el producto o en su embalaje indica que el producto no debe clasificarse como residuo doméstico. Hay que entregarlo en un punto autorizado de recogida y reciclaje de aparatos eléctricos y electrónicos. La eliminación adecuada del producto prevendrá las posibles consecuencias negativas para el medio ambiente y la salud humana derivadas de la presencia de sustancias peligrosas en el producto. El dispositivo eléctrico debe ser entregado de manera que se pueda limitar su reutilización y reuso. Si hay pilas en el aparato, hay que quitarlas y entregarlas por separado al punto de almacenamiento. NO TIRAR EL DISPOSITIVO EN EL CUBO DE BASURA MUNICIPAL. El reciclaje de materias ayuda a preservar los recursos naturales. Para obtener la información específica sobre el reciclaje de este producto, póngase en contacto con las autoridades locales, con un proveedor de servicios de reciclaje o con la tienda en la que lo compró.

/RU/ Утилизация вышедшего из эксплуатации электрического и электронного оборудования (относится к странам Европейского Союза и другим европейским странам с системами раздельного сбора отходов).

Этот символ на продукте или его упаковке означает, что продукт не следует рассматривать как бытовые отходы. Его следует направить в соответствующий пункт сбора и последующей переработки электрического и электронного оборудования. Правильная утилизация продукта предотвратит возможные негативные последствия для окружающей среды и здоровья человека, связанные с наличием в продукте опасных веществ. Электрическое устройство должно быть передано для утилизации таким образом, чтобы ограничить его повторное использование. Если в устройстве имеются батарейки, извлеките их и передайте в место сбора отдельно. НЕ ВЫБРАСЫВАЙТЕ ОБОРУДОВАНИЕ В КОНТЕЙНЕР ДЛЯ БЫТОВЫХ ОТХОДОВ. Повторная переработка материалов помогает сохранить природные ресурсы. Для получения подробной информации о том, как утилизировать данное изделие, обратитесь в местный орган власти, компанию, занимающуюся уборкой мусора, или в магазин, в котором вы приобрели данный продукт.

/FR/ L'élimination des équipements électriques et électroniques usagés (applicable dans l'Union européenne et dans les autres pays européens disposant de systèmes de collecte sélective).

Ce symbole sur le produit ou son emballage indique que le produit ne doit pas être traité comme un déchet ménager. Il doit être remis à un point de collecte approprié pour le recyclage des appareils électriques et électroniques. L'élimination correcte du produit permettra d'éviter les conséquences négatives potentielles pour l'environnement et la santé humaine résultant de la présence de substances dangereuses dans le produit. Le matériel électrique doit être remis de manière à limiter sa réutilisation et son utilisation. S'il y a des piles dans l'appareil, retirez-les et déposez-les dans un lieu de stockage séparé. NE JETEZ PAS CET APPAREIL DANS LES ORDURES MÉNAGÈRES. Le recyclage des matériaux contribue à préserver les ressources naturelles. Pour des informations détaillées sur le recyclage de ce produit, veuillez contacter votre autorité locale, l'entreprise fournissant des services de nettoyage ou le magasin où vous avez acheté le produit.

/IT/ Smaltimento dei rifiuti di apparecchiature elettriche ed elettroniche (applicabile nell'Unione Europea e in altri paesi europei con sistemi di raccolta differenziata).

Questa immagine sul prodotto o sul suo imballaggio indica che il prodotto non deve essere smaltito insieme agli altri rifiuti domestici. Restituire il dispositivo a un centro di raccolta e riciclaggio appropriato per apparecchiature elettriche ed elettroniche. Il corretto smaltimento del prodotto permette di evitare possibili danni all'ambiente o alla salute umana derivanti dalla presenza di sostanze pericolose nel prodotto. Smaltire l'apparecchio elettrico in modo da limitarne il riutilizzo e il riuso. Se sono presenti batterie, devono essere rimosse e smaltite separatamente. NON SMALTIRE L'APPARECCHIO NEL CONTENITORE DEI RIFIUTI URBANI. Il riciclaggio dei materiali aiuta a conservare le risorse naturali. Per informazioni dettagliate sul riciclaggio di questo prodotto, contattare l'autorità locale, il fornitore del servizio di pulizia o il negoziante dove è stato acquistato questo prodotto.

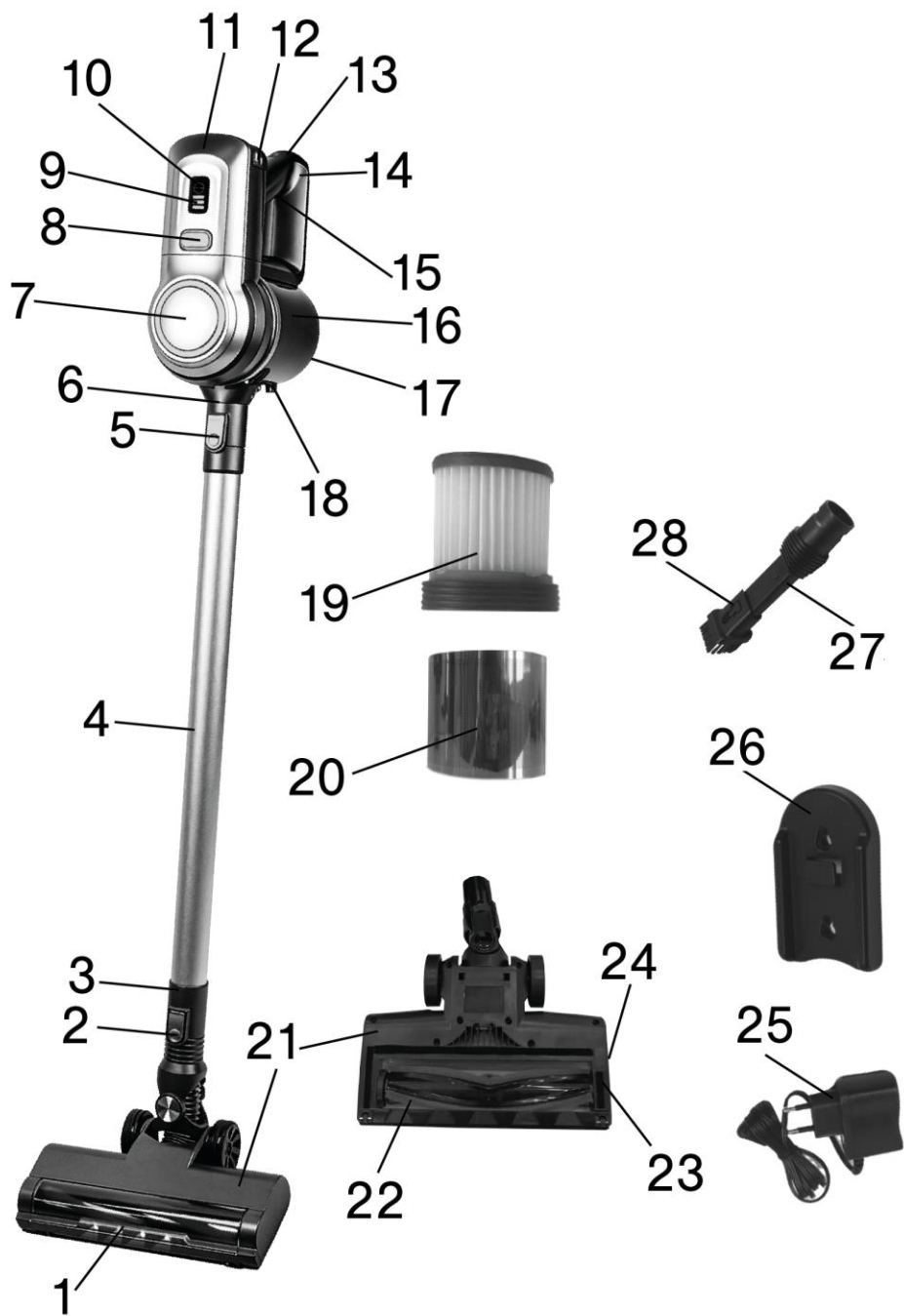

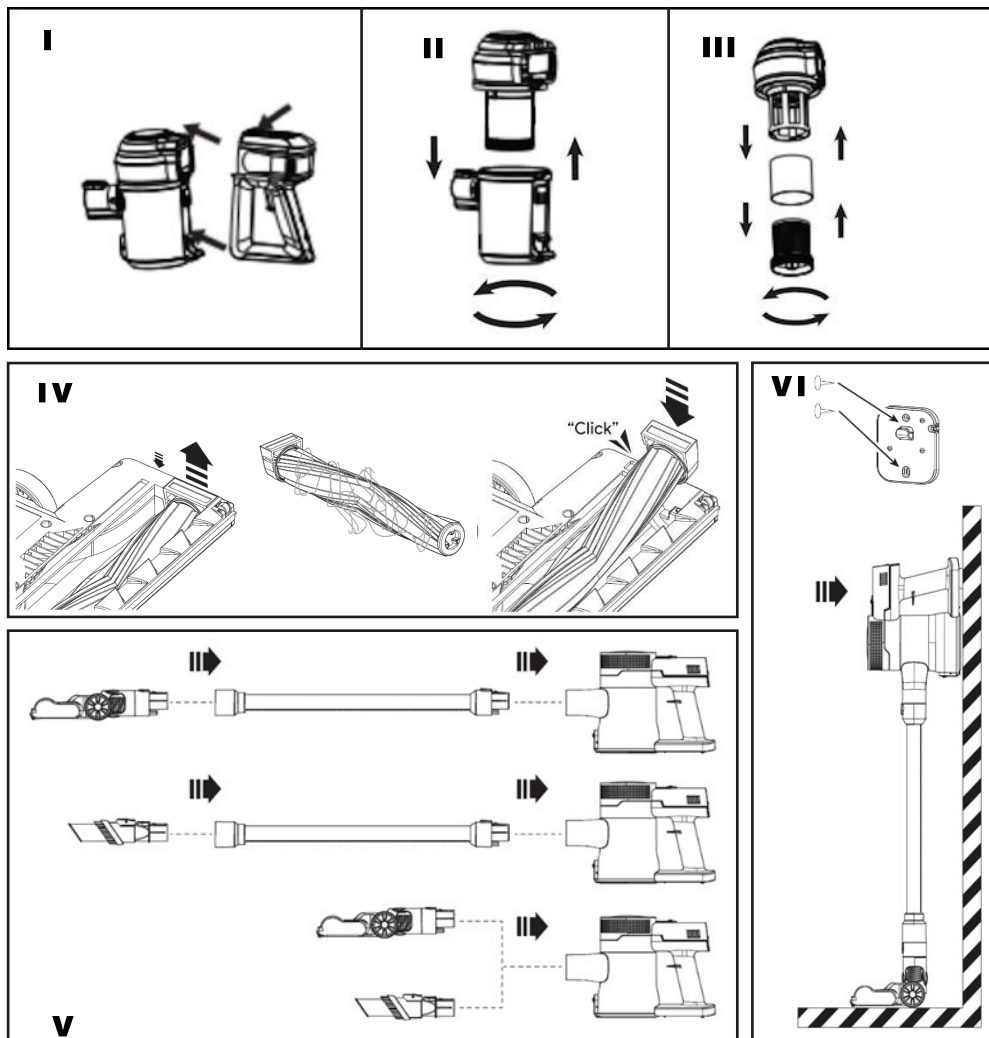

INSTRUKCJE DOTYCZĄCE BEZPIECZEŃSTWA

Przed pierwszym użyciem należy uważnie zapoznać się z całością treści niniejszej instrukcji.

Zachowaj wszystkie ostrzeżenia i wskazówki dotyczące bezpieczeństwa, aby móc skorzystać z nich w przyszłości.

1. Urządzenie przeznaczone jest tylko do prywatnego użytku w gospodarstwie domowym.
2. Nie używać na wolnym powietrzu.
3. Przewód przyłączeniowy należy podłączyć do gniazdka o parametrach zgodnych z podanymi w instrukcji.
4. Kabel zasilający należy trzymać z dala od rozgrzanych powierzchni.
5. Nie wolno zbierać odkurzaczem:
 - gorącego popiołu,
 - niedopałków papierosów i zapalek,
 - ostrych przedmiotów (np. odłamków szkła),
 - gipsu, cementu, pyłu kamiennego i mąki itp.,
 - gruzu,
 - wody i innych cieczy.
6. Nie wolno uruchamiać urządzenia w przypadku uszkodzenia filtra.
7. Nie wolno zakrywać otworów wentylacyjnych.
8. Nie blokować otworu wlotowego.
9. Nie wolno używać odkurzacza do odkurzania mokrej powierzchni dywanów np. po praniu szamponami piorącymi. Należy odczekać do pełnego wyschnięcia piany i wysuszenia odkurzonej powierzchni.
10. Nie odkurzać odkurzaczem ludzi ani zwierząt, a w szczególności nie przybliżać końcówek ssących do oczu i uszu.
11. Urządzenie należy odłączać od sieci zawsze poprzez pociągnięcie za wtyczkę, a nie za przewód zasilający.
12. Urządzenie należy odłączyć od zasilania przed czyszczeniem albo wymianą części oraz na czas, kiedy nie jest ono używane.
13. Odkurzacz zawsze wyłączyć po zakończeniu eksploatacji czyszczeniem albo przed włożeniem do stacji ładującej.
14. Nie chwytać urządzenia mokrymi rękami.
15. Nie zanurzać urządzenia w wodzie.
16. Odkurzacz należy chronić przed wilgocią.
17. Nigdy nie pozostawiać włączonego odkurzacza bez nadzoru.

18. To urządzenie może być użytkowane przez dzieci w wieku co najmniej 8 lat i przez osoby o obniżonych możliwościach fizycznych, umysłowych i osoby o braku doświadczenia i znajomości sprzętu, jeżeli zapewniony zostanie nadzór lub instruktaż odnośnie do użytkowania sprzętu w bezpieczny sposób tak, aby związane z tym zagrożenia były zrozumiałe. Dzieci nie powinny bawić się sprzętem. Dzieci bez nadzoru nie powinny wykonywać czyszczenia i konserwacji sprzętu. Zachować szczególną ostrożność podczas używania urządzenia w pobliżu dzieci.
19. Nie korzystać z odkurzacza bez założonych filtrów oraz pojemnika na śmieci.
20. Używać tylko z oryginalnie dołączonymi akcesoriami oraz zasilaczem.
21. Przed każdym czyszczeniem i opróżnianiem pojemnika odłączyć urządzenie od sieci.
22. Nie używać w przypadku uszkodzenia przewodu zasilającego lub gdy urządzenie zostało uszkodzone w inny sposób.
23. Napraw sprzętu może dokonać jedynie autoryzowany punkt serwisowy. Wszelkie modernizacje lub stosowanie innych niż oryginalne części zamiennych lub elementów urządzenia jest zabronione i zagraża bezpieczeństwu użytkownika. Informacja o sposobie serwisowania zawarta jest w karcie gwarancyjnej oraz na stronie www.eldom.eu.
24. Podczas odkurzania niektórych rodzajów podłóg lub wykładzin podłogowych może dojść do wyładowania elektrostatycznego, które nie jest niebezpieczne dla użytkownika.
25. Firma ELDOM Sp. z o. o. nie ponosi odpowiedzialności za ewentualne szkody powstałe w wyniku niewłaściwego używania urządzenia.

OSTRZEŻENIE: Niewłaściwe użytkowanie urządzenia może spowodować obrażenia ciała.

UWAGA:

Woreczek foliowy może stanowić niebezpieczeństwo – aby uniknąć uduszenia workiem należy przechowywać go z daleka od niemowląt i małych dzieci.

INSTRUKCJA OBSŁUGI

RĘCZNY ODKURZACZ BEZPRZEWODOWY OB220

PL

• OPIS OGÓLNY

1. Podświetlenie szczotki
2. Przycisk blokady końcówki „I”
3. Gniazdo „I”
4. Rura
5. Przycisk blokady końcówki „II”
6. Gniazdo „II”
7. Korpus
8. Przycisk blokady korpusu
9. Wskaźnik
10. Sterowania mocą
11. Akumulator
12. Przycisk blokady akumulatora
13. Gniazdo ładowania
14. Uchwyt
15. Włącznik
16. Pojemnik na kurz
17. Pokrywa pojemnika na kurz
18. Przycisk blokady pokrywy pojemnika na kurz
19. Filtr HEPA
20. Filtr wlotowy
21. Szczotka
22. Wałek szczotki
23. Blokada wałka
24. Przycisk blokady wałka
25. Zasilacz
26. Wieszak
27. Przycisk blokady ssawki
28. Ssawka dwufunkcyjna

• DANE TECHNICZNE

- Moc znamionowa: 280W
- Napięcie zasilania: 100-240V~ 50/60Hz
- Napięcie operacyjne: 22,2V
- Napięcie ładowania: 27,0V
- Głośność: <80dB
- Czas pracy po pełnym naładowaniu:
 - z dużą mocą do 15 minut
 - z niską mocą do 35 minut
- Pojemność pojemnika na kurz: 1l
- Bateria: Li-ION 22,2V, 2200mAh

• DANE TECHNICZNE ZASILACZA

- Model: TYGSDC2700500
- Eldom Sp. z o.o.,
ul. Pawła Chromika 5a, 40-238 Katowice
- Napięcie wejściowe: 100-240V~
- Wejściowa częstotliwość prądu przemiennego: 50/60Hz
- Napięcie wyjściowe: 27,0V DC
- Prąd wyjściowy: 0,5A
- Moc wyjściowa: 13,5W
- Średnia sprawność: >83,59%
- Sprawność przy niskim obciążeniu (10 %):
115V/73,33%; 230V/70,45%
- Zużycie energii w stanie bez obciążenia:
<0,10W

• PRZEZNACZENIE

Odkurzacz akumulatorowy **Eldom OB220** przeznaczony jest do odkurzania podłóg, ale także firanek, zasłon, mebli tapicerowanych itp. Dzięki uniwersalnej konstrukcji z łatwością poradzi sobie z usuwaniem kurzu zarówno w domu jak i np. w samochodzie.

Używanie odkurzacza możliwe jest tylko po naładowaniu akumulatora.

• AKUMULATOR (11)

- Po rozpakowaniu i zmontowaniu urządzenia należy naładować akumulator (11).
- Używanie odkurzacza możliwe jest tylko po naładowaniu akumulatora. Czas ładowania wynosi około 4,5 godziny.
- Akumulator (11) można ładować gdy jest on zamontowany w korpusie (7) lub po odłączeniu od korpusu (7).
- Aby odłączyć akumulator (11) należy nacisnąć przycisk (12).
- Aby rozpocząć ładowanie należy podłączyć przewód zasilacza (25) do gniazdka ładowania (13), a następnie zasilacz (25) do gniazda sieciowego o parametrach zgodnych z podanymi w instrukcji.
- Ładowanie akumulatora sygnalizowane jest wskaźnikiem (9). W trakcie ładowania wskaźnik (9) miga, a po naładowaniu akumulatora świeci światłem ciągłym.
- Odkurzacz należy ładować w temperaturze pokojowej.
- Aby przedłużyć żywotność akumulatora pierwsze 3 ładowania powinny się odbyć w nieprzerwanych cyklach, po całkowitym rozładowaniu akumulatora.
- W pełni naładowany odkurzacz będzie pracował z pełną mocą około 15 minut. Potem moc ssania gwałtownie spadnie i trzeba go ponownie naładować.
- Jeżeli odkurzacz nie jest używany przez dłuższy czas, należy naładować go przynajmniej raz na 3 miesiące.

• MONTAŻ

- Rozpakować urządzenie i sprawdzić czy, któryś z elementów nie został uszkodzony.
- Nacisnąć przycisk (8) i rozłączyć elementy korpusu (7) – rys. 1.
- Trzymając za korpus (7) przekręcić pojemnik (16) w lewo i pociągnąć w dół – rys. 2.
- Na dolną część korpusu nałożyć metalowy filtr zewnętrzny (20), a następnie wsunąć filtr HEPA (19) i zamocować go przekręcając w prawo – rys. 3.
- Na korpus (7) założyć pojemnik (16) i zablokować go przekręcając w prawo.
- Połączyć ze sobą elementy korpusu (7) – rys. 1.

UWAGA. Nie wolno korzystać z odkurzacza bez założonych filtrów (19, 20).

- W szczotce (21) przesunąć przycisk blokady (24) i włożyć wałek (22) z blokadą (23) – rys. 4.

UWAGA. Nie wolno używać odkurzacza ze szczotką (21) bez prawidłowo zamontowanego wałka (22).

- Odkurzacza można używać w kilku konfiguracjach – rys. 5.

• OBSŁUGA ODKURZACZA

- Sprawdzić czy w korpusie (7) zamontowany jest akumulator (11) i czy jest on naładowany.
- Upewnić się czy w pojemniku (16) są zamontowane filtry (19, 20).
- Złożyć odkurzacza zgodnie z aktualną potrzebą – rys. 5.
- Odkurzacza rozpoczyna pracę po naciśnięciu włącznika (15).
- Siłę ssania można regulować przyciskiem (10).
- Należy obserwować stan zapełnienia pojemnika (16). Jeżeli pojemnik (16) został zapełniony w połowie należy go opróżnić (patrz: **Opróżnianie pojemnika**).
- Aby wyłączyć odkurzacza należy nacisnąć przycisk (15).
- Po zakończeniu pracy odkurzacza należy wyczyścić (patrz: **Czyszczenie i konserwacja**).

UWAGA.

Wałek (22) w szczotce (21) obraca się z bardzo dużą prędkością – aby uniknąć uszkodzenia czyszczonej powierzchni, nie należy pozostawiać szczotki (21) zbyt długo w tym samym miejscu.

Szczotka (21) jest wyposażona w funkcję zabezpieczenia przed przegrzaniem, która może odciąć zasilanie napędu wałka (22) w przypadku jego zablokowania. W takim przypadku należy wyłączyć odkurzacza, wyczyścić wałek (22). Nie włączać urządzenia dopóki nie ostygnie.

Nie wolno zasłaniać otworów wylotowych znajdujących się w korpusie (7) podczas pracy urządzenia.

• CZYSZCZENIE I KONSERWACJA

- **Przed wszelkimi czynnościami obsługowymi albo naprawczymi należy wyłączyć urządzenie i odłączyć je od zasilania.**
- Prawidłową pracę urządzenia gwarantuje regularne czyszczenie (najlepiej po każdym użyciu) filtrów (19, 20) oraz pojemnika (16).
- Korpus (7), uchwyt (14) i elementy wyposażenia należy czyścić miękką, lekko zwilżoną szmatką z odrobiną środka do mycia naczyń.
- Wnętrze pojemnika (16) przetrzeć wilgotną szmatką.

UWAGA. Nie wolno zanurzać korpusu (7) oraz uchwytu (14) w wodzie.

- Do mycia nie używać żadnych ostrych środków czyszczących spowodować uszkodzenie powierzchni obudowy.

Filtry (19, 20)

- Należy regularnie sprawdzać stan filtrów (19, 20).
- Filtr HEPA (19) należy okresowo wymieniać.
- Filtr wlotowy (20) można myć wodą i dokładnie osuszyć.
- Filtra HEPA (19) nie myć wodą przy każdym czyszczeniu tylko w razie dużego zabrudzenia. W takim przypadku przed kolejnym użyciem należy go bardzo dokładnie wysuszyć (co najmniej 24 godziny).

UWAGA.

Po umyciu, przed ponownym użyciem filtr HEPA (19) należy dokładnie wysuszyć. Do suszenia nie używać wysokiej temperatury, aby uniknąć odkształcenia materiału.

Filtry (19, 20) są elementami eksploatacyjnymi i ulegają naturalnemu zużyciu, dlatego nie podlegają wymianie w ramach gwarancji.

Czyszczenie filtrów (19, 20)

- Upewnić się że urządzenie jest wyłączone.
- Nacisnąć przycisk (8) i rozłączyć elementy korpusu (7) – rys. 1.
- Nad koszem rozłączyć odłączyć pojemnik (16) od korpusu (7) – rys. 2.
- Odkręcić filtr HEPA (19), zsunąć filtr (20) – rys. 3 – i oczyścić je zgodnie ze wskazówkami powyżej.
- Następnie na dolną część korpusu nałożyć metalowy filtr zewnętrzny (20), a następnie wsunąć filtr HEPA (19) i zamocować go przekręcając w prawo – rys. 3.
- Na korpus (7) założyć pojemnik (16) i zablokować go przekręcając w prawo.
- Połączyć ze sobą elementy korpusu (7) – rys. 1.

Opróżnianie pojemnika na kurz (16)

- Zaleca się opróżnienia pojemnika (16) po każdym odkurzeniu. Regularne opróżnianie pojemnika (16) zapewnia prawidłową pracę odkurzacza oraz utrzymanie optymalnej siły ssącej.
- Upewnić się że urządzenie jest wyłączone.
- Otworzyć pokrywę pojemnika (17) nad koszem i usunąć śmieci.
- Zamknąć pokrywę (17).

Czyszczenie szczotki (21)

- **Należy regularnie sprawdzać stan szczotki (21), a szczególnie wałka (22).**
- Upewnić się, że urządzenie jest wyłączone.
- Nacisnąć przycisk blokady (2 lub 5) i zdjąć szczotkę (21).
- W szczotce (21) przesunąć przycisk blokady (24) i wyjąć wałek (22) wraz z blokadą (24).
- Wałek (22) wyczyścić. Do przecięcia splątanych włosów użyć nożyczek ~~nożyka~~ (25) – rys. 4.
- Szczotkę (21) należy czyścić miękką, lekko zwilżoną szmatką z odrobiną środka do mycia naczyń.

UWAGA. Szczotki (21) nie wolno zanurzać w wodzie.

- Po zakończeniu czyszczenia wałek (22) wraz z blokadą (23) umieścić w szczotce (21).

• PRZECHOWYWANIE

- Urządzenie nie jest konstrukcją samostojącą dlatego należy je przechowywać rozłożone.
- Urządzenie można też powiesić na wieszaku (26) zamontowanym uprzednio na ścianie - rys. 6.

• LIKWIDACJA BATERII/AKUMULATORA

- Przed likwidacją wyrobu albo jego oddaniem w określonym miejscu zbiorczym zapewnić trzeba, by wyjęta została z niego bateria/akumulator.
- Przed wyjęciem akumulatora trzeba uruchomić odkurzacz i poczekać do jego wyładowania. Wyjęcie baterii/akumulatora zapewni autoryzowany punkt serwisowy.
- Baterie/akumulatory zawierają substancje szkodliwe dla środowiska naturalnego. Z tego względu nie powinny być wyrzucane razem ze zwykłym odpadem domowym. Ich poprawną likwidację zapewni odpowiednie miejsce zbiorcze.

• OCHRONA ŚRODOWISKA

- urządzenie jest zbudowane z materiałów, które mogą być poddane ponownemu przetwarzaniu lub recyklingowi,
- należy je przekazać do odpowiedniego punktu, który zajmuje się zbieraniem i recyklingiem urządzeń elektrycznych i elektronicznych.

• GWARANCJA

- urządzenie przeznaczone jest do użytku prywatnego w gospodarstwie domowym,
- nie może być używane do celów zawodowych,
- gwarancja traci ważność w przypadku nieprawidłowej obsługi.
- szczegółowe warunki w załączniku.

SAFETY INSTRUCTIONS

Before first use, carefully read read the entire contents of this manual.

Retain all warnings and safety instructions for future reference.

1. The appliance is intended for private household use only.
2. Do not use outdoors.
3. Connect the connection cable to an outlet with the parameters specified in the manual.
4. Keep the power cord away from heated surfaces.
5. Do not pick up with the Hoover:
 - hot ashes,
 - cigarette butts and matches,
 - sharp objects (e.g. glass fragments),
 - plaster, cement, stone dust and flour etc,
 - debris,
 - water and other liquids.
6. Do not operate the appliance if the filter is damaged.
7. Do not cover the ventilation openings.
8. Do not block the inlet opening.
9. Do not use the Hoover to vacuum wet carpet surfaces, e.g. after washing with laundry shampoos. Allow the foam to fully dry and the vacuumed surface to dry.
10. Do not vacuum people or animals with the Hoover and, in particular, do not bring the nozzle close to their eyes or ears.
11. Always unplug the appliance from the mains by pulling the plug, not the power cord.
12. Unplug the appliance before cleaning or replacing parts and for the time when it is not in use.
13. Always switch off the Hoover after cleaning or before placing it in the charging station.
14. Do not handle the appliance with wet hands.
15. Do not immerse the appliance in water.
16. Protect the Hoover from moisture.
17. Never leave the Hoover switched on unattended.

18. This appliance may be used by children of at least 8 years of age and by persons with reduced physical and mental capabilities and persons with inexperience
19. and knowledge of the equipment, if supervision or instruction is provided on how to use the equipment safely so that the associated risks are understood. Children should not play with the equipment. Unsupervised children should not carry out cleaning and maintenance of the equipment. Take special care when using the equipment near children.
20. Do not use the Hoover without the filters and waste container in place.
21. Use only with the originally supplied accessories and power adapter.
22. Unplug the appliance from the mains before each cleaning and emptying the bin.
23. Do not use if the power cord is damaged or if the unit has been damaged in any other way.
24. Repairs to the equipment may only be carried out by an authorised service centre. Any upgrade or use of non-original spare parts or components of the appliance is prohibited and compromises the safety of use. For information on how to service, please refer to the warranty card and www.eldom.eu.
25. When vacuuming certain types of floors or floor coverings, electrostatic discharge may occur, which is not hazardous to the user.

WARNING: Improper use of the appliance may cause injury.

CAUTION: The plastic bag can be a hazard - to avoid suffocation with the bag, keep it away from babies and small children.

• GENERAL DESCRIPTION

1. Brush illumination
2. Accessory release button "I"
3. Socket "I"
4. Tube
5. Accessory release button "II"
6. Socket "II"
7. Main body
8. Body release button
9. Indicator
10. Power control
11. Battery pack
12. Battery release button
13. Charging socket
14. Handle
15. On/Off switch
16. Dust container
17. Dust container cover
18. Dust container cover release button
19. HEPA filter
20. Inlet filter
21. Floor brush
22. Brush roller
23. Roller lock
24. Roller release button
25. Adaptor
26. Wall mount
27. Nozzle release button
28. 2-in-1 nozzle

• INTENDED USE

Eldom OB220 cordless vacuum cleaner is intended for vacuuming floors, but also curtains, upholstered furniture, etc. Thanks to its universal design, it can easily remove dust both at home and in the car.

Use of the hoover is only possible after charging the internal battery.

• BATTERY (11)

- After unpacking and assembling the device, charge the battery (11).
- The vacuum cleaner can only be used after charging the internal battery. Charging time is approximately 4,5 hours.
- The battery (11) can be charged when it is mounted in the body (7) or disconnected from the body (7).
- To disconnect the battery (11), press the button (12).
- To start charging, connect the power supply cable (25) to the charging socket (13), and then connect the power supply (25) to a power socket with parameters consistent with those given in the manual.
- Battery charging is indicated by the indicator (9). During charging, the indicator (9) flashes, and when the battery is charged, it lights up continuously.
- The vacuum cleaner should be charged at room temperature.
- To extend the battery life, the first 3 charges should be made in uninterrupted cycles, after the battery is completely discharged.
- A fully charged vacuum cleaner will operate at full power for about 15 minutes. Then the suction power will drop dramatically and you will need to recharge it.
- If the vacuum cleaner is not used for a long time, it should be charged at least once every 3 months.

• TECHNICAL DATA

- Rated power: 280W
- Supply voltage: 100-240V~ 50/60Hz
- Operating voltage: 22.2V
- Charging voltage: 27.0V
- Volume: <80dB
- Operating times after full charge
 - at high speed for up to 15 minutes,
 - at low speed for up to 35 minutes.
- Dust-container capacity: 1 l
- Battery: Li-ION 22.2V, 2200mAh

• SPECIFICATIONS POWER SUPPLY

- Model: TYGSDC2700500
- Eldom Sp. z o.o.,
ul. Pawła Chromika 5a, 40-238 Katowice
- Input voltage: 100-240V~
- Input AC frequency: 50/60Hz
- Output voltage: 27,0V DC
- Output current: 0,5A
- Output power: 13,5W
- Average active efficiency: >83,59%
- Efficiency at low load (10 %):
115V/73,33%; 230V/70,45%
- No-load power consumption: <0,10W

- **ASSEMBLY**

- Unpack the device and check whether any of the elements have been damaged.
- Unpack the appliance and check whether any of the components have been damaged.
- Press button (8) and separate the body components (7) – Fig. 1.
- Holding the body (7), turn the dust container (16) to the left and pull it downwards – Fig. 2.
- Place the external metal filter (20) onto the lower part of the body, then insert the HEPA filter (19) and secure it by turning it to the right – Fig. 3.
- Fit the dust container (16) onto the body (7) and lock it by turning it to the right.

ATTENTION. Do not use the vacuum cleaner without filters (19, 20).

- In the brush (21), slide the lock button (24) and insert the brush roller (22) with the lock (23) – Fig. 4.

ATTENTION. Do not use a vacuum cleaner with a brush (21) without a properly installed roller (22).

- The vacuum cleaner can be used in several configurations - Fig. 5.

- **OPERATING VACUUM CLEANER**

- Check whether the battery (11) is installed in the body (7) and whether it is charged.
- Make sure that filters (19, 20) are installed in the container (16).
- Assemble the vacuum cleaner according to your current needs - Fig. 5.
- The vacuum cleaner starts working after pressing the switch (15).
- The suction force can be adjusted using the button (10).
- Monitor the filling level of the container (16). If the container (16) is half full, empty it (**see Emptying the container**).
- To turn off the vacuum cleaner, press the button (15).
- After finishing work, the vacuum cleaner should be cleaned (**see Cleaning and maintenance**).

NOTE

The roller (22) in the brush (21) rotates at a very high speed - to avoid damaging the cleaned surface, do not leave the brush (21) in the same place for too long.

The brush (21) is equipped with an overheating protection function that can cut off power to the roller drive (22) if it becomes blocked. In this case, turn off the vacuum cleaner and clean the roller. Do not turn on the device until it has cooled down.

Do not cover the outlet holes in the body (7) while the device is operating.

- **CLEANING AND MAINTENANCE**

- Before any maintenance or repair work, turn off the device
- and disconnect them from the power supply.
- Correct operation of the device is guaranteed by regular cleaning (preferably after each use) of the filters (19, 20) and the container (16).
- The casing, accessories and power cord should be cleaned with a soft, slightly damp cloth with a little dishwashing detergent.
- Wipe the inside of the container (16) with a damp cloth.

WARNING. Do not immerse the device body (7) in water.

- Do not use any harsh cleaning agents for cleaning as this may damage the housing surface.

Filters (19, 20)

- The condition of the filters (19, 20) should be checked regularly.
- The HEPA filter (19) should be replaced periodically.
- The inlet filter (20) can be washed with water and dried thoroughly.
- Do not wash the HEPA filter (19) with water every time you clean it, only if it is very dirty. In this case, dry it very thoroughly (at least 24 hours) before using it again.

NOTE

The HEPA filter (19) must be thoroughly dried before reuse. Do not use high temperature for drying to avoid deformation of the material.

Filters (19, 20) are consumable elements and are subject to natural wear, therefore they are not replaced under warranty.

Cleaning the filters (19, 20)

- Make sure that the appliance is switched off.
- Press button (8) and separate the body components (7) – Fig. 1.
- Above the bin, detach the dust container (16) from the body (7) – Fig. 2.
- Unscrew the HEPA filter (19), slide off the filter (20) – Fig. 3 – and clean them according to the instructions above.
- Then place the external metal filter (20) onto the lower part of the body, insert the HEPA filter (19), and secure it by turning it to the right – Fig. 3.
- Fit the dust container (16) onto the body (7) and lock it by turning it to the right.
- Reassemble the body components (7) – Fig. 1.

Emptying the dust container (16)

- It is recommended to empty the container (16) after each vacuuming. Emptying the container (16) regularly ensures proper operation of the vacuum cleaner and maintains optimal suction power.
- Make sure the device is turned off.
- Open the container cover (17) above the basket and remove the garbage.
- Close the cover (17).

Cleaning the brush (21)

- **Regularly check the condition of the brush (21) and especially the roller (22).**
- Make sure the device is turned off.
- Press the lock button (2 or 5) and remove the brush (21).
- In the brush (21), slide the lock button (24) and remove the brush roller (22) together with the lock (24).
- Clean the roller (22). To cut tangled hair, use the knife - Fig. 3.
- Clean the brush (21) with a soft, slightly damp cloth with a little dishwashing detergent.

WARNING. The brush (21) must not be immersed in water.

- After cleaning, place the roller (22) with the lock (24) in the brush (21).

• STORAGE

- The device is not a self-standing structure, so it should be stored unfolded.
- The device can also be hung on a hanger (26) previously mounted on the wall - Fig. 6.

• DISPOSAL OF BATTERIES

- Before disposing of the product or returning it to the specified collection point, ensure that the battery is removed from the product.
- Before removing the battery, run the Hoover and wait until the battery is discharged. Removal of the battery will be ensured by an authorised service centre.
- Batteries contain substances which are harmful to the environment. They should therefore not be disposed of with the normal household waste. Their correct disposal will be ensured by a suitable collection site.

• ENVIRONMENTAL PROTECTION

- the appliance is made of materials which can be recovered or recycled,
- the appliance should.

• WARRANTY

- the appliance is intended for personal use at a household,
- it is not intended for professional purposes,
- in case of misuse, the warranty is rendered null and void.

SICHERHEITSANWEISUNGEN

Vor der ersten Verwendung machen Sie sich bitte mit dem Inhalt dieser Anleitung vertraut.

Bewahren Sie diese Betriebsanleitung zum späteren Nachschlagen auf.

1. Das Gerät ist nur für den privaten Gebrauch im Haushalt bestimmt.
2. Verwenden Sie es nicht im Freien.
3. Schließen Sie das Anschlusskabel an eine Steckdose mit den in der Anleitung angegebenen Parametern an.
4. Halten Sie das Netzkabel von erhitzten Oberflächen fern.
5. Nicht mit dem Staubsauger aufsaugen:
 - heiße Asche,
 - Zigarettenstummel und Streichhölzer,
 - Scharfe Gegenstände (z. B. Glassplitter),
 - Gips, Zement, Steinstaub und Mehl usw,
 - Verunreinigungen,
 - Wasser und andere Flüssigkeiten.
6. Nehmen Sie das Gerät nicht in Betrieb, wenn der Filter beschädigt ist.
7. Decken Sie die Lüftungsöffnungen nicht ab.
8. Blockieren Sie nicht die Ansaugöffnung.
9. Verwenden Sie den Staubsauger nicht zum Saugen von nassen Teppichoberflächen, z. B. nach dem Waschen mit Waschshampoos. Lassen Sie den Schaum vollständig trocknen und die gesaugte Fläche trocknen.
10. Saugen Sie keine Menschen oder Tiere mit dem Staubsauger und bringen Sie insbesondere die Düse nicht in die Nähe von Augen oder Ohren.
11. Ziehen Sie den Netzstecker des Geräts immer am Stecker, nicht am Netzkabel.
12. Ziehen Sie den Netzstecker, bevor Sie das Gerät reinigen oder Teile auswechseln und wenn es nicht benutzt wird.
13. Schalten Sie den Staubsauger nach dem Reinigen oder vor dem Einsetzen in die Ladestation immer aus.
14. Fassen Sie das Gerät nicht mit nassen Händen an.
15. Tauchen Sie das Gerät nicht in Wasser ein.
16. Schützen Sie den Staubsauger vor Feuchtigkeit.

17. Lassen Sie den Staubsauger niemals unbeaufsichtigt eingeschaltet.
18. Dieses Gerät kann von Kindern im Alter von mindestens 8 Jahren und von Personen mit eingeschränkten körperlichen und geistigen Fähigkeiten und mangelnder Erfahrung und Vertrautheit mit dem Gerät verwendet werden, wenn sie beaufsichtigt oder in die sichere Verwendung des Geräts eingewiesen werden, so dass sie die damit verbundenen Risiken verstehen. Kinder sollten nicht mit dem Gerät spielen. Unbeaufsichtigte Kinder sollten keine Reinigungs- und Wartungsarbeiten an den Geräten durchführen. Seien Sie besonders vorsichtig, wenn Sie das Gerät in der Nähe von Kindern benutzen.
19. Verwenden Sie den Staubsauger nicht ohne die Filter und den Abfallbehälter.
20. Verwenden Sie den Staubsauger nur mit dem mitgelieferten Zubehör und dem Netzadapter.
21. Trennen Sie das Gerät vor jeder Reinigung und Entleerung des Behälters vom Netz.
22. Verwenden Sie das Gerät nicht, wenn das Netzkabel beschädigt ist oder wenn das Gerät auf andere Weise beschädigt wurde.
23. Reparaturen am Gerät dürfen nur von einer autorisierten Servicestelle durchgeführt werden. Jegliche Nachrüstung oder Verwendung von nicht originalen Ersatzteilen oder Komponenten des Geräts ist verboten und beeinträchtigt die Sicherheit des Gebrauchs. Informationen zur Wartung finden Sie in der Garantiekarte und unter www.eldom.eu.
24. Beim Saugen bestimmter Arten von Böden oder Bodenbelägen kann es zu einer elektrostatischen Entladung kommen, die für den Benutzer nicht gefährlich ist.
25. ELDOM Sp. z o. o. haftet nicht für Schäden, die durch unsachgemäßen Gebrauch des Geräts entstehen.

WARNUNG: Die unsachgemäße Verwendung des Geräts kann zu Verletzungen führen.

VORSICHT! Plastiktüten können gefährlich sein! Erstickungsgefahr! Bewahren Sie die Tüte sicher vor Kindern auf!

• ALLGEMEINE BESCHREIBUNG

1. Beleuchtung der Bürste
2. Verriegelungsknopf der Düse „I“
3. Aufnahme „I“
4. Rohr
5. Verriegelungsknopf der Düse „II“
6. Aufnahme „II“
7. Gehäuse
8. Verriegelungsknopf des Gehäuses
9. Anzeige
10. Leistungsregelung
11. Akku
12. Akku-Entriegelungsknopf
13. Ladebuchse
14. Griff
15. Ein-/Ausschalter
16. Staubbehälter
17. Deckel des Staubbehälters
18. Verriegelungsknopf des Staubbehälterdeckels
19. HEPA-Filter
20. Einlassfilter
21. Bürste
22. Bürstenrolle
23. Rollenverriegelung
24. Entriegelungsknopf der Bürstenrolle
25. Netzadapter
26. Wandhalterung
27. Entriegelungsknopf der Düse
28. 2-in-1-Düse

• TECHNISCHE DATEN

- Nennleistung: 280W
- Versorgungsspannung: 100-240V~ 50/60Hz
- Betriebsspannung: 22,2V
- Ladespannung: 27,0V
- Lautstärke: <80dB
- Betriebszeit nach voller Aufladung:
 - bei hoher Geschwindigkeit für bis zu 15 Min.
 - bei niedriger Geschwindigkeit für bis zu 35 Min.
- Staubbehälter-Volumen: 1 l
- Akku: Li-ION 22,2V, 2200mAh

• TECHNISCHE ANGABEN NETZGERÄT

- Model: TYGSDC2700500
- Eldom Sp. z o.o., ul. Pawła Chromika 5a, 40-238 Katowice
- Eingangsspannung: 100-240V
- AC-Eingangsfrequenz: 50/60Hz
- Ausgangsspannung: 27,0V DC
- Ausgangsstrom: 0,5A
- Leistungsaufnahme: 13,5W
- Durchschnittlicher Wirkungsgrad: >83,59%
- Effizienz bei geringer Last (10 %): 115V/73,33%; 230V/70,45%
- Energieverbrauch im Leerlauf: <0,10W

• BESTIMMUNG

Der Staubsauger **Eldom OB220** ist zum Staubsaugen von Böden, aber auch Vorhängen, Gardinen, Polstermöbeln usw. gedacht. Dank seines universellen Designs kann er sowohl zu Hause als auch beispielsweise im Auto problemlos Staub entfernen.

Der Staubsauger kann erst nach Aufladen des internen Akkus verwendet werden.

• AKKU (11)

- Laden Sie nach dem Auspacken und Zusammenbauen des Geräts den Akku (11).
- Der Staubsauger kann erst nach Aufladen des internen Akkus verwendet werden. Die Ladezeit beträgt ca. 4,5 Stunden.
- Der Akku (11) kann geladen werden, wenn er im Gehäuse (7) montiert oder vom Gehäuse (7) getrennt ist.
- Um die Batterie (11) abzuklemmen, drücken Sie die Taste (6).
- Um den Ladevorgang zu starten, schließen Sie das Stromversorgungskabel (25) an die Ladebuchse (13) an und schließen Sie dann das Netzteil (25) an eine Steckdose an, deren Parameter mit denen im Handbuch übereinstimmen.
- Der Ladevorgang des Akkus wird durch die Anzeige (9) angezeigt. Während des Ladevorgangs blinkt die Anzeige (9), bei geladenem Akku leuchtet sie dauerhaft.
- Der Staubsauger sollte bei Raumtemperatur aufgeladen werden.
- Um die Lebensdauer des Akkus zu verlängern, sollten die ersten 3 Ladevorgänge in ununterbrochenen Zyklen erfolgen, nachdem der Akku vollständig entladen ist.
- Ein voll aufgeladener Staubsauger läuft etwa 15 Minuten lang mit voller Leistung. Dann lässt die Saugleistung drastisch nach und Sie müssen den Akku wieder aufladen.
- Wird der Staubsauger längere Zeit nicht benutzt, sollte er mindestens alle 3 Monate aufgeladen werden.

• MONTAGE

- Packen Sie das Gerät aus und prüfen Sie, ob Teile beschädigt sind.
- Gerät auspacken und prüfen, ob eines der Teile beschädigt wurde.
- Taste (8) drücken und die Gehäuseteile (7) trennen – Abb. 1.
- Am Gehäuse (7) festhalten, den Staubbehälter (16) nach links drehen und nach unten abziehen – Abb. 2.
- Den äußeren Metallfilter (20) auf den unteren Teil des Gehäuses aufsetzen, anschließend den HEPA-Filter (19) einschieben und durch Drehen nach rechts befestigen – Abb. 3.
- Den Staubbehälter (16) auf das Gehäuse (7) aufsetzen und durch Drehen nach rechts verriegeln.

AUFMERKSAMKEIT. Benutzen Sie den Staubsauger nicht ohne Filter (19, 20).

- In der Bürste (21) den Verriegelungsknopf (24) verschieben und die Bürstenrolle (22) mit der Verriegelung (23) einsetzen – Abb. 4.

AUFMERKSAMKEIT. Benutzen Sie einen Staubsauger mit Bürste (21) nicht ohne ordnungsgemäß installierte Walze (22).

- Der Staubsauger kann in verschiedenen Konfigurationen verwendet werden – Abb. 5.

• BETRIEB DES STAUBSAUGERS

- Prüfen Sie, ob der Akku (11) im Gehäuse (7) eingebaut und geladen ist.
- Stellen Sie sicher, dass Filter (19, 20) im Behälter (16) installiert sind.
- Stellen Sie den Staubsauger entsprechend Ihren aktuellen Bedürfnissen zusammen – Abb. 5.
- Nach Betätigung des Schalters (15) beginnt der Staubsauger zu arbeiten.
- Die Saugkraft kann über den Knopf (10) eingestellt werden.
- Überwachen Sie den Füllstand des Behälters (16). Wenn der Behälter (16) halbvoll ist, entleeren Sie ihn (**siehe BEHÄLTER ENTLEREEN**).
- Um den Staubsauger auszuschalten, drücken Sie die Taste (15).
- Nach Abschluss der Arbeiten sollte der Staubsauger gereinigt werden (**siehe REINIGUNG UND WARTUNG**).

AUFMERKSAMKEIT.

Die Walze (22) in der Bürste (21) dreht sich mit sehr hoher Geschwindigkeit – um eine Beschädigung der gereinigten Oberfläche zu vermeiden, lassen Sie die Bürste (9) nicht zu lange an der gleichen Stelle.

Die Bürste (21) ist mit einem Überhitzungsschutz ausgestattet, der bei Blockierung den Strom zum Walzenantrieb (22) unterbrechen kann. Schalten Sie in diesem Fall den Staubsauger aus und reinigen Sie die Walze. Schalten Sie das Gerät erst ein, wenn es abgekühlt ist.

Decken Sie die Auslassöffnungen im Gehäuse (7) nicht ab, während das Gerät in Betrieb ist.

• REINIGUNG UND WARTUNG

- **Schalten Sie das Gerät vor Wartungs- oder Reparaturarbeiten aus und trennen Sie es vom Stromnetz.**
- Durch die regelmäßige Reinigung (vorzugsweise nach jedem Gebrauch) der Filter (19, 20) und des Behälters (16) wird ein einwandfreier Betrieb des Gerätes gewährleistet.
- Gehäuse, Zubehör und Netzkabel sollten mit einem weichen, leicht feuchten Tuch und etwas Spülmittel gereinigt werden.
- Wischen Sie die Innenseite des Behälters (21) mit einem feuchten Tuch ab.

WARNUNG. Tauchen Sie das Gerätegehäuse (7) nicht in Wasser.

- Verwenden Sie zur Reinigung keine scharfen Reinigungsmittel, da diese die Gehäuseoberfläche beschädigen können.

Filter (19, 20)

- Der Zustand der Filter (19, 20) sollte regelmäßig überprüft werden.
- Der HEPA-Filter (19) sollte regelmäßig ausgetauscht werden.
- Der Einlassfilter (20) kann mit Wasser gewaschen und gründlich getrocknet werden.
- Waschen Sie den HEPA-Filter (19) nicht bei jeder Reinigung mit Wasser, sondern nur dann, wenn er stark verschmutzt ist. Trocknen Sie es in diesem Fall sehr gründlich (mindestens 24 Stunden), bevor Sie es erneut verwenden.

AUFMERKSAMKEIT.

Der HEPA-Filter (19) muss vor der Wiederverwendung gründlich getrocknet werden. Verwenden Sie zum Trocknen keine hohen Temperaturen, um eine Verformung des Materials zu vermeiden.

Filter (19, 20) sind Verschleißteile und unterliegen einem natürlichen Verschleiß, daher werden sie nicht im Rahmen der Garantie ersetzt.

Reinigung der Filter (19, 20)

- Sicherstellen, dass das Gerät ausgeschaltet ist.
- Taste (8) drücken und die Gehäuseteile (7) trennen – Abb. 1.
- Über dem Behälter den Staubbehälter (16) vom Gehäuse (7) abnehmen – Abb. 2.
- Den HEPA-Filter (19) abschrauben, den Filter (20) abziehen – Abb. 3 – und gemäß den oben genannten Hinweisen reinigen.
- Anschließend den äußeren Metallfilter (20) auf den unteren Teil des Gehäuses aufsetzen, den HEPA-Filter (19) einschieben und durch Drehen nach rechts befestigen – Abb. 3.
- Den Staubbehälter (16) auf das Gehäuse (7) aufsetzen i durch Drehen nach rechts verriegeln.
- Die Gehäuseteile (7) wieder miteinander verbinden – Abb. 1.

Entleeren des Staubbehälters (16)

- Es wird empfohlen, den Behälter (16) nach jedem Staubsaugen zu entleeren. Durch regelmäßiges Entleeren des Behälters (16) wird ein einwandfreier Betrieb des Staubsaugers gewährleistet und die optimale Saugleistung erhalten.
- Stellen Sie sicher, dass das Gerät ausgeschaltet ist.
- Öffnen Sie den Behälterdeckel (17) über dem Korb und entnehmen Sie den Müll.
- Schließen Sie den Deckel (17).

Bürstenreinigung (21)

- **Überprüfen Sie regelmäßig den Zustand der Bürste (21), insbesondere der Walze (22).**
- Stellen Sie sicher, dass das Gerät ausgeschaltet ist.
- Drücken Sie den Verriegelungsknopf (2 oder 5) und entnehmen Sie die Bürste (21).
- In der Bürste (21) den Verriegelungsknopf (24) verschieben und die Bürstenrolle (22) zusammen mit der Verriegelung (24) herausnehmen.
- Die Bürstenrolle (22) reinigen. Zum Durchtrennen verfangener Haare eine Schere verwenden – Abb. 4.
- Reinigen Sie die Bürste (15) mit einem weichen, leicht feuchten Tuch und etwas Spülmittel.

WARNUNG. Die Bürste (21) darf nicht in Wasser getaucht werden.

- Nach der Reinigung legen Sie die Walze (22) mit der Arretierung (24) in die Bürste (21) einsetzen.

• **LAGERUNG**

- Da es sich bei dem Gerät nicht um eine eigenständige Struktur handelt, sollte es aufgeklappt gelagert werden.
- Das Gerät kann auch an einem zuvor an der Wand montierten Kleiderbügel (26) aufgehängt werden – Abb. 6.

• **ENTSORGUNG DER AKKU**

- Bevor Sie das Produkt entsorgen oder es an einer bestimmten Sammelstelle abgeben, stellen Sie sicher, dass der Akku entfernt ist.
- Bevor Sie den Akku entfernen, starten Sie den Staubsauger und warten Sie, bis er entladen ist. Der Ausbau des Akkus wird von einem autorisierten Servicecenter durchgeführt.
- Batterien enthalten umweltschädliche Stoffe. Aus diesem Grund sollten sie nicht im normalen Hausmüll entsorgt werden. Die ordnungsgemäße Entsorgung wird durch eine entsprechende Sammelstelle sichergestellt.

• **UMWELTSCHUTZ**

- Das Gerät besteht aus wiederverwendbaren oder recycelbaren Materialien.
- Am Ende der Lebensdauer soll dieses Produkt an einem Recycling-Sammelpunkt für elektrische und elektronische Geräte abgegeben werden.

• **GARANTIE**

- Das Gerät ist ausschließlich für den Privatgebrauch bestimmt und nicht für den gewerblichen Bereich geeignet.
- Eine unsachgemäße Benutzung führt zum Erlöschen der Garantie.
- Die Garantiebedingungen sind dem Beiblatt zu entnehmen.

ПРАВИЛА ТЕХНИКИ БЕЗОПАСНОСТИ

Перед первым использованием внимательно прочитайте все содержание данного руководства.

Сохраните все предупреждения и инструкции по технике безопасности для дальнейшего использования.

1. Прибор предназначен только для частного использования в домашних условиях.
2. Не используйте прибор вне помещений.
3. Подключите соединительный кабель к розетке с параметрами, указанными в руководстве.
4. Держите шнур питания вдали от нагретых поверхностей.
5. Не собирайте пылесосом:
 - горячий пепел,
 - окурки и спички,
 - острые предметы (например, осколки стекла),
 - штукатурку, цемент, каменную пыль, муку и т.п.
 - мусор,
 - вода и другие жидкости.
6. Не эксплуатируйте прибор, если фильтр поврежден.
7. Не закрывайте вентиляционные отверстия.
8. Не перекрывайте впускное отверстие.
9. Не используйте пылесос для уборки влажных ковровых покрытий, например, после стирки с использованием шампуней для белья. Дайте пене полностью высохнуть, а пропылесосенной поверхности - высохнуть.
10. Не пылесосьте людей и животных, в частности, не приближайте насадку к их глазам или ушам.
11. Всегда отключайте прибор от сети, потянув за вилку, а не за шнур питания.
12. Отключайте прибор от сети перед чисткой или заменой деталей, а также на время, когда он не используется.
13. Всегда выключайте пылесос после чистки или перед тем, как поместить его в зарядную станцию.
14. Не работайте с прибором мокрыми руками.
15. Не погружайте прибор в воду.
16. Защищайте пылесос от влаги.
17. Никогда не оставляйте включенный пылесос без присмотра.

18. Данным прибором могут пользоваться дети в возрасте не менее 8 лет, а также люди с ограниченными физическими и умственными способностями, не имеющие опыта и знакомства с оборудованием, если за ними осуществляется надзор или проводится инструктаж по безопасному использованию оборудования, чтобы они понимали связанные с ним риски. Дети не должны играть с оборудованием. Дети без присмотра не должны проводить чистку и техническое обслуживание оборудования. Соблюдайте особую осторожность при использовании оборудования вблизи детей.
19. Не используйте пылесос без установленных фильтров и контейнера для мусора.
20. Используйте только оригинальные принадлежности и сетевой адаптер.
21. Отключайте прибор от сети перед каждой уборкой и опорожнением контейнера для мусора.
22. Не используйте прибор, если поврежден шнур питания или если прибор был поврежден каким-либо другим образом.
23. Ремонт оборудования может производиться только в авторизованном сервисном центре. Любая модернизация или использование неоригинальных запасных частей или компонентов прибора запрещены и ставят под угрозу безопасность использования. Информация о порядке обслуживания приведена в гарантийном талоне и на сайте www.eldom.eu.
24. При уборке пылесосом некоторых типов полов или напольных покрытий может возникнуть электростатический разряд, который не представляет опасности для пользователя.
25. Компания ELDOM Sp. z o. o. не несет ответственности за повреждения, вызванные неправильным использованием прибора.

ПРЕДУПРЕЖДЕНИЕ: Неправильное использование устройства может привести к травмам.

ВНИМАНИЕ! Полиэтиленовый пакет может быть опасным – чтобы избежать удушения мешком, необходимо хранить его в недосягаемом для младенцев и маленьких детей месте.

• ОБЩАЯ ХАРАКТЕРИСТИКА

1. Подсветка щётки
2. Кнопка фиксации насадки «I»
3. Разъём «I»
4. Трубка
5. Кнопка фиксации насадки «II»
6. Разъём «II»
7. Корпус
8. Кнопка фиксации корпуса
9. Индикатор
10. Регулятор мощности
11. Аккумулятор
12. Кнопка фиксации аккумулятора
13. Гнездо зарядки
14. Рукоятка
15. Выключатель
16. Контейнер для пыли
17. Крышка контейнера для пыли
18. Кнопка фиксации крышки контейнера для пыли
19. HEPA-фильтр
20. Впускной фильтр
21. Щётка
22. Щёточный валик
23. Фиксатор валика
24. Кнопка фиксации валика
25. Адаптер питания
26. Настенное крепление
27. Кнопка фиксации насадки
28. Комбинированная насадка 2 в 1

• ТЕХНИЧЕСКАЯ ХАРАКТЕРИСТИКА

- Номинальная мощность: 280Вт
- Напряжение питания: 100-240В~ 50/60Гц
- Рабочее напряжение: 22,2В
- Напряжение зарядки: 27В
- Уровень шума: <80дБ
- Время работы после полной зарядки:
 - на высокой скорости до 15 минут,
 - на низкой скорости до 35 минут.
- Емкость пылесборника: 1 л
- Аккумулятор: Li-ION 22,2В, 2200мАч

• ТЕХНИЧЕСКИЕ ДАННЫЕ ИСТОЧНИКА ПИТАНИЯ

- Модель: TYGSDC2700500
- Eldom Sp. z o.o., ul. Pawła Chromika 5a, 40-238 Katowice
- Напряжение на входе: 100-240V
- Входная частота переменного тока: 50/60 Гц
- Напряжение на выходе: 27,0 В
- Выходной ток: 0,5 А
- Мощность: 13,5Вт
- Средний КПД: >80,59%
- КПД при низкой нагрузке (10%): 115V/73,33%; 230V/70,45%
- Потребление энергии в режиме безнагрузки: <0,10Вт

• НАЗНАЧЕНИЕ

Аккумуляторный пылесос **OB220** предназначен для уборки полов, а также штор, штор, мягкой мебели и т. д. Благодаря универсальной конструкции он легко удаляет пыль как дома, так и, например, в автомобиле. **Пылесосом можно пользоваться только после зарядки внутреннего аккумулятора.**

• АККУМУЛЯТОР (11)

- После распаковки и сборки устройства зарядите аккумулятор (11).
- Пылесосом можно пользоваться только после зарядки внутреннего аккумулятора. Время зарядки составляет около 4,5 часов.
- Аккумулятор (11) можно заряжать, когда он установлен в кузове (7) или отсоединен от кузова (7).
- Чтобы отключить аккумулятор (11), нажмите кнопку (12).
- Чтобы начать зарядку, подключите кабель питания (25) к зарядному гнезду (13), а затем подключите источник питания (25) к розетке с параметрами, соответствующими указанным в руководстве.
- Заряд аккумулятора обозначается индикатором (9). Во время зарядки индикатор (9) мигает, а когда аккумулятор заряжен, горит постоянно.
- Пылесос следует заряжать при комнатной температуре.
- Для продления срока службы батареи первые 3 заряда следует производить непрерывными циклами после полной разрядки батареи.
- Полностью заряженный пылесос будет работать на полной мощности около 15 минут. Тогда мощность всасывания резко упадет и вам потребуется его подзарядить.
- Если пылесос не используется в течение длительного времени, его следует заряжать не реже одного раза в 3 месяца.

• СБОРКА

- Распакуйте устройство и проверьте, не поврежден ли какой-либо из элементов.
- Распаковать устройство и проверить, не был ли поврежден какой-либо элемент.
- Нажать кнопку (8) и разъединить элементы корпуса (7) – рис. 1.
- Удерживая корпус (7), повернуть контейнер (16) влево и потянуть вниз – рис. 2.
- На нижнюю часть корпуса установить внешний металлический фильтр (20), затем вставить HEPA-фильтр (19) и зафиксировать его, повернув вправо – рис. 3.
- Установить контейнер (16) на корпус (7) и зафиксировать его, повернув вправо.

ВНИМАНИЕ. Не используйте пылесос без фильтров (19, 20).

- В щетке (21) сдвиньте кнопку блокировки (24) и вставьте валик (22) с блокировкой (23) – рис. 4.

ВНИМАНИЕ. Не используйте пылесос с щеткой (21) без правильно установленного валика (22).

- Пылесос можно использовать в нескольких конфигурациях – рис. 5.

• ИСПОЛЬЗОВАНИЕ ВЕРТИКАЛЬНОГО ПЫЛЕСОСА

- Проверьте, установлена ли аккумуляторная батарея (11) в корпус (7) и заряжена ли она.
- Убедитесь, что фильтры (19, 20) установлены в контейнере (16).
- Соберите пылесос в соответствии с вашими текущими потребностями – рис. 4.
- Пылесос начинает работать после нажатия переключателя (15).
- Силу всасывания можно регулировать с помощью кнопки (10).
- Следите за уровнем наполнения контейнера (16). Если контейнер (16) заполнен наполовину, опорожните его (**см. ОПОРОЖНЕНИЕ КОНТЕЙНЕРА**).
- Чтобы выключить пылесос, нажмите кнопку (15).
- После окончания работы пылесос следует очистить (**см. ОЧИСТКА И УХОД**).

ВНИМАНИЕ.

Валик (22) в щетке (21) вращается с очень высокой скоростью – во избежание повреждения очищаемой поверхности не оставляйте щетку (21) на одном и том же месте слишком долго.

Щетка (21) оснащена функцией защиты от перегрева, которая может отключить питание привода ролика (22), если он заблокируется. В этом случае выключите пылесос и очистите валик. Не включайте устройство, пока оно не остынет.

Не закрывайте выпускные отверстия в корпусе (7) во время работы устройства.

• ЧИСТКА И УХОД

- **Перед выполнением любых работ по техническому обслуживанию или ремонту выключите устройство и отсоедините его от источника питания.**
- Правильная работа устройства гарантируется регулярной очисткой (желательно после каждого использования) фильтров (19, 20) и контейнера (16).
- Корпус, аксессуары и шнур питания следует очищать мягкой, слегка влажной тканью с небольшим количеством средства для мытья посуды.
- Протрите внутреннюю часть контейнера (16) влажной тряпкой.

ПРЕДУПРЕЖДЕНИЕ: Не погружайте корпус устройства (7) в воду.

- Не используйте для очистки агрессивные чистящие средства, так как это может повредить поверхность корпуса.

Фильтры (19, 20)

- Состояние фильтров (19, 20) следует регулярно проверять.
- HEPA-фильтр (19) следует периодически заменять.
- Входной фильтр (20) можно промыть водой и тщательно высушить.
- Не мойте HEPA-фильтр (19) водой каждый раз после его чистки, только если он очень загрязнен. В этом случае тщательно высушите его (не менее 24 часов), прежде чем использовать снова.

ВНИМАНИЕ.

Перед повторным использованием HEPA-фильтр (19) необходимо тщательно высушить. Не используйте для сушки высокую температуру, чтобы избежать деформации материала.

Фильтры (19, 20) являются расходными элементами и подвержены естественному износу, поэтому замене по гарантии не подлежат.

Очистка фильтров (19, 20)

- Убедиться, что устройство выключено.
- Нажать кнопку (8) и разъединить элементы корпуса (7) – рис. 1.
- Над корзиной отсоединить контейнер (16) от корпуса (7) – рис. 2.
- Отвинтить HEPA-фильтр (19), сдвинуть фильтр (20) – рис. 3 – и очистить их в соответствии с приведёнными выше указаниями.
- Затем установить внешний металлический фильтр (20) на нижнюю часть корпуса, вставить HEPA-фильтр (19) и зафиксировать его, повернув вправо – рис. 3.
- Установить контейнер (16) на корпус (7) и зафиксировать его, повернув вправо.
- Соединить элементы корпуса (7) между собой – рис. 1.

Опорожнение пылесборника (16)

- Рекомендуется опорожнять контейнер (16) после каждой уборки пылесосом. Регулярное опорожнение контейнера (16) обеспечивает правильную работу пылесоса и поддерживает оптимальную мощность всасывания.
- Убедитесь, что устройство выключено.
- Откройте крышку контейнера (17) над корзиной и удалите мусор.
- Закройте крышку (17).

Очистка щетки (21)

– Регулярно проверяйте состояние щетки (21), особенно валика (22).

- Убедитесь, что устройство выключено.
- Нажмите кнопку блокировки (2 или 5) и снимите щетку (21).
- В щётке (21) сдвинуть кнопку фиксации (24) и вынуть щёточный валик (22) вместе с фиксатором (24).
- Очистить щёточный валик (22). Для срезания спутанных волос использовать ножницы (25) – рис. 4.
- Очистите щетку (21) мягкой, слегка влажной тканью, смоченной небольшим количеством средства для мытья посуды.

ПРЕДУПРЕЖДЕНИЕ: Кисть (21) нельзя погружать в воду.

- После очистки поместите валик (22) фиксатором (24) в щетку (21).

• ХРАНИЛИЩЕ

- Устройство не является самостоятельной конструкцией, поэтому его следует хранить в разложенном виде.
- Устройство также можно повесить на предварительно закрепленную на стене вешалку (26) – рис. 6.

• УТИЛИЗАЦИЯ БАТАРЕЙ

- Прежде чем утилизировать изделие или передать его в специальный пункт сбора, убедитесь, что аккумулятор снят.
- Прежде чем извлекать аккумулятор, запустите пылесос и подождите, пока он разрядится. Снятие аккумулятора будет производиться авторизованным сервисным центром.
- Батарейки содержат вещества, вредные для окружающей среды. По этой причине их не следует выбрасывать вместе с обычными бытовыми отходами. Их правильная утилизация будет обеспечена соответствующим местом сбора.

• ОХРАНА ОКРУЖАЮЩЕЙ СРЕДЫ

- Устройство изготовлено из материалов, которые могут быть повторно использованы или переработаны.
- После окончания срока службы, устройство следует передать в соответствующий пункт сбора отходов
- электрического и электронного оборудования.

• ГАРАНТИЯ

- устройство предназначено для частного использования, в домашнем хозяйстве,
- устройство не может использоваться в коммерческих или профессиональных целях,
- случае неправильного обращения с устройством, гарантия на устройство аннулируется.

INSTRUCCIONES DE SEGURIDAD

Lea atentamente todo el contenido de este manual antes del primer uso.

Conserve todas las advertencias e instrucciones de seguridad para futuras consultas.

1. El aparato está destinado exclusivamente al uso doméstico.
2. No lo utilice al aire libre.
3. Conecte el cable de conexión a una toma de corriente con los parámetros especificados en el manual.
4. Mantenga el cable de alimentación alejado de superficies calientes.
5. No recoja con la aspiradora:
 - cenizas calientes,
 - colillas de cigarrillos y cerillas,
 - objetos afilados (por ejemplo, fragmentos de vidrio),
 - yeso, cemento, polvo de piedra y harina, etc,
 - residuos,
 - agua y otros líquidos.
6. No utilice el aparato si el filtro está dañado.
7. No tape las aberturas de ventilación.
8. No bloquee la abertura de entrada.
9. No utilice la aspiradora para aspirar moquetas mojadas, por ejemplo, después de lavarlas con champú para ropa. Deje que la espuma se seque completamente y que se seque la superficie aspirada.
10. No aspire personas o animales con la aspiradora y, en particular, no acerque la boquilla a sus ojos u oídos.
11. Desenchufe siempre el aparato de la red eléctrica tirando del enchufe, no del cable de alimentación.
12. Desenchufe el aparato antes de limpiarlo o sustituir piezas y durante el tiempo que no lo utilice.
13. Apague siempre la aspiradora después de limpiarla o antes de colocarla en la estación de carga.
14. No manipule el aparato con las manos mojadas.
15. No sumerja el aparato en agua.
16. Proteja la aspiradora de la humedad.
17. No deje nunca la aspiradora encendida sin vigilancia.

18. Este aparato puede ser utilizado por niños de al menos 8 años de edad y por personas con capacidades físicas y mentales reducidas y con falta de experiencia y familiaridad con el equipo, si se proporciona supervisión o instrucciones sobre cómo utilizar el equipo de forma segura para que se comprendan los riesgos asociados. Los niños no deben jugar con el equipo. Los niños no supervisados no deben realizar tareas de limpieza y mantenimiento del equipo. Tenga especial cuidado cuando utilice el equipo cerca de niños.
19. No utilice la aspiradora sin los filtros y el recipiente de residuos colocados.
20. Utilícelo sólo con los accesorios y el adaptador de corriente suministrados originalmente.
21. Desenchufe el aparato de la red eléctrica antes de cada limpieza y vaciado del cubo.
22. No utilice el aparato si el cable de alimentación está dañado o si el aparato ha sufrido cualquier otro daño.
23. Las reparaciones del aparato sólo pueden ser realizadas por un centro de servicio autorizado. Cualquier mejora o utilización de piezas de repuesto o componentes no originales del aparato está prohibida y compromete la seguridad de uso. Para obtener información sobre el mantenimiento, consulte la tarjeta de garantía y www.eldom.eu.
24. Al aspirar determinados tipos de suelos o revestimientos de suelos, pueden producirse descargas electrostáticas, que no son peligrosas para el usuario.
25. ELDOM Sp. z o. o. no se hace responsable de los daños causados por un uso inadecuado del aparato.

ADVERTENCIA: El uso inadecuado del aparato puede causar lesiones personales.

NOTA: La bolsa de plástico puede suponer un peligro: para evitar el riesgo de asfixia, la bolsa debe guardarse fuera del alcance de los bebés y niños pequeños.

INSTRUCCIONES DE USO

ASPIRADORA A BATERÍA OB220

ES

• DESCRIPCIÓN GENERAL

1. Iluminación del cepillo
2. Botón de bloqueo del accesorio «I»
3. Conector «I»
4. Tubo
5. Botón de bloqueo del accesorio «II»
6. Conector «II»
7. Cuerpo
8. Botón de bloqueo del cuerpo
9. Indicador
10. Control de potencia
11. Batería
12. Botón de liberación de la batería
13. Toma de carga
14. Empuñadura
15. Interruptor de encendido/apagado
16. Depósito de polvo
17. Tapa del depósito de polvo
18. Botón de bloqueo de la tapa del depósito de polvo
19. Filtro HEPA
20. Filtro de entrada
21. Cepillo
22. Rodillo del cepillo
23. Bloqueo del rodillo
24. Botón de bloqueo del rodillo
25. Adaptador de alimentación
26. Soporte de pared
27. Botón de bloqueo de la boquilla
28. Boquilla 2 en 1

• DESTINO

El aspirador de batería **OB220** está destinado a aspirar suelos, pero también cortinas, cortinas, muebles tapizados, etc. Gracias a su diseño universal, puede eliminar fácilmente el polvo tanto en casa como, por ejemplo, en un coche. **La aspiradora sólo se puede utilizar después de cargar la batería interna.**

• BATERIA (11)

- Después de desembalar y montar el dispositivo, cargue la batería (11).
- La aspiradora sólo se puede utilizar después de cargar la batería interna. El tiempo de carga es de aproximadamente 4,5 horas.
- La batería (11) se puede cargar cuando está montada en el cuerpo (7) o desconectada del cuerpo (7).
- Para desconectar la batería (11), presione el botón (12).
- Para comenzar a cargar, conecte el cable de alimentación (25) a la toma de carga (13) y luego conecte la fuente de alimentación (25) a una toma de corriente con parámetros compatibles con los indicados en el manual.
- La carga de la batería se indica mediante el indicador (9). Durante la carga, el indicador (9) parpadea y cuando la batería está cargada, se ilumina continuamente.
- La aspiradora debe cargarse a temperatura ambiente.
- Para prolongar la vida útil de la batería, las primeras 3 cargas deben realizarse en ciclos ininterrumpidos, después de que la batería esté completamente descargada.
- Una aspiradora completamente cargada funcionará a máxima potencia durante unos 15 minutos. Entonces la potencia de succión disminuirá drásticamente y tendrás que recargarla.
- Si la aspiradora no se utiliza durante un período prolongado, se debe cargar al menos una vez cada 3 meses.

• ESPECIFICACIONES TÉCNICAS

- Potencia nominal: 280W
- Tensión de la alimentación: 100-240V~ 50/60Hz
- Tensión de funcionamiento: 22,2V
- Tensión de carga: 27V
- Volumen: <80dB
- Tiempo de trabajo después de la carga completa:
 - a alta velocidad durante 15 minutos,
 - a baja velocidad durante 35 minutos.
- Capacidad del contenedor de polvo 1 l
- Batería: Li-ION 22,2V, 2200mAh

• ESPECIFICACIONES ALIMENTADOR

- Model: TYGSDC2700500
- Eldom Sp. z o.o.,
ul. Pawła Chromika 5a, 40-238 Katowice
- Tensión de entrada: 100-240V
- Frecuencia de entrada de CA: 50/60Hz
- Tensión de salida: 27V DC
- Corriente de salida: 0,5A
- Potencia: 13,5W
- Eficiencia a baja carga (10 %): >83,59%
- Eficiencia promedio:
115V/73,33%; 230V/70,45%
- Consumo de energía en la condición sin carga: <0,10W

• MONTAJE

- Desembale el dispositivo y compruebe si alguno de sus elementos ha sufrido daños.
- Desembalar el aparato y comprobar si alguno de los componentes ha sido dañado.
- Pulsar el botón (8) y separar los elementos del cuerpo (7) – fig. 1.
- Sujetando el cuerpo (7), girar el depósito (16) hacia la izquierda y tirar hacia abajo – fig. 2.
- Colocar el filtro metálico externo (20) en la parte inferior del cuerpo, luego introducir el filtro HEPA (19) y fijarlo girándolo hacia la derecha – fig. 3.
- Colocar el depósito (16) en el cuerpo (7) y bloquearlo girándolo hacia la derecha.

ATENCIÓN. No utilice la aspiradora sin filtros (19, 20).

- En el cepillo (21), deslizar el botón de bloqueo (24) e insertar el rodillo (22) con el bloqueo (23) – fig. 4.

ATENCIÓN. No utilice una aspiradora con cepillo (21) sin un rodillo (22) correctamente instalado.

- La aspiradora se puede utilizar en varias configuraciones - Fig. 5.

• MANEJO DE LA ASPIRADORA

- Compruebe que la batería (11) está instalada en el cuerpo (7) y que está cargada.
- Asegúrese de que los filtros (19, 20) están instalados en el recipiente (16).
- Montar la aspiradora de acuerdo a las necesidades actuales – fig. 5.
- La aspiradora comienza a funcionar cuando se pulsa el interruptor (15).
- La fuerza de succión se puede ajustar con el botón (10).
- Se comprobará el estado de llenado del recipiente (16). Si el recipiente (16) está medio lleno, vacíelo (**véase VACIADO DEL RECIPIENTE**).
- Para apagar la aspiradora, pulse el botón (15).
- Una vez terminado el trabajo, limpie el aspirador (**consulte LIMPIEZA Y MANTENIMIENTO**).

ATENCIÓN.

El rodillo (22) en el cepillo (21) gira a una velocidad muy alta - para evitar daños en la superficie limpiada, no deje el cepillo (21) en el mismo lugar por mucho tiempo.

El cepillo (21) está provisto de una función de protección contra sobrecalentamiento que puede cortar la alimentación de accionamiento del rodillo (22) si éste está bloqueado. En este caso, apague la aspiradora, limpie el rodillo. No encienda el aparato hasta que se haya enfriado.

Los orificios de salida del cuerpo (7) no deben obstruirse durante el funcionamiento del aparato.

• LIMPIEZA Y MANTENIMIENTO

- **Antes de cualquier trabajo de mantenimiento o reparación, apague el dispositivo y desconéctelo de la fuente de alimentación.**
- La limpieza regular (preferiblemente después de cada uso) de los filtros (19, 20) y del recipiente (16).
- Limpie la carcasa, los accesorios y el cable de alimentación con un paño suave y ligeramente humedecido con un poco de detergente.
- Limpie el interior del recipiente (16) con un paño húmedo.

ADVERTENCIA. No sumerja el cuerpo (7) en agua.

- Para el lavado, no utilice productos de limpieza afilados que dañen la superficie de la carcasa.

Filtros (19, 20)

- Compruebe el estado de los filtros con regularidad (19, 20).
- El filtro HEPA (19) debe sustituirse periódicamente.
- El filtro de entrada (20) se puede lavar con agua y secar completamente.
- No lave el filtro HEPA (19) con agua cada vez que lo limpie solo si está muy sucio. En este caso, debe secarse muy bien (al menos 24 horas) antes de su próximo uso.

ATENCIÓN.

Secar bien el filtro HEPA (19) antes de volver a utilizarlo. Para el secado, no utilice la temperatura alta para evitar la deformación del material.

Los filtros (19, 20) son consumibles y se desgastan de forma natural, por lo que no son reemplazables bajo garantía.

Limpieza de los filtros (19, 20)

- Asegurarse de que el aparato esté apagado.
- Pulsar el botón (8) y separar los elementos del cuerpo (7) – fig. 1.
- Sobre el recipiente, separar el depósito (16) del cuerpo (7) – fig. 2.
- Desenroscar el filtro HEPA (19), deslizar el filtro (20) – fig. 3 – y limpiarlos conforme a las indicaciones anteriores.
- A continuación, colocar el filtro metálico externo (20) en la parte inferior del cuerpo, introducir el filtro HEPA (19) y fijarlo girándolo hacia la derecha – fig. 3.
- Colocar el depósito (16) en el cuerpo (7) y bloquearlo girándolo hacia la derecha.
- Volver a unir los elementos del cuerpo (7) – fig. 1.

Vaciado del contenedor de polvo (16)

- Se recomienda vaciar el recipiente (16) después de cada aspiración. El vaciado regular del recipiente (16) garantiza el correcto funcionamiento del aspirador y el mantenimiento de una potencia de succión óptima.
- Asegúrese de que el dispositivo está apagado.
- Abra la tapa del recipiente (16) encima de la papelera y retire la basura.
- Cerrar la tapa (20).

Limpieza del cepillo

- Compruebe periódicamente el estado del cepillo (21) y, en particular, del rodillo (22).
- Asegúrese de que el dispositivo esté apagado.
- Pulse el botón de bloqueo (2 o 5) y retire el cepillo (21).
- Limpiar el rodillo (22). Para cortar los cabellos enredados, utilizar tijeras (25) – fig. 4.
- El cepillo (21) debe limpiarse con un paño suave, ligeramente humedecido, con una pequeña cantidad de detergente lavavajillas.
- Limpie el cepillo (21) con un paño suave ligeramente humedecido y un poco de detergente.

ATENCIÓN. Los cepillos (21) no deben sumergirse en agua.

- Tras finalizar la limpieza, colocar el rodillo (22) junto con el bloqueo (23) en el cepillo (21).

• ALMACENAMIENTO

- El dispositivo no es una estructura independiente, por lo que debe almacenarse desplegado.
- El aparato también se puede colgar en una percha (26) montada previamente en la pared - fig. 6.

• ELIMINACIÓN DE LA BATERÍA

- Antes de desechar el producto o entregarlo a un punto de recogida específico, asegúrese de retirar la batería.
- Antes de retirar la batería, encienda la aspiradora y espere hasta que se descargue. La extracción de la batería será realizada por un centro de servicio autorizado.
- Las baterías contienen sustancias nocivas para el medio ambiente. Por este motivo, no deben desecharse con la basura doméstica normal. Su correcta eliminación estará asegurada por un lugar de recogida adecuado.

• PROTECCIÓN DEL MEDIO AMBIENTE

- El dispositivo está hecho de los materiales que pueden ser reutilizados o reciclados.
- Hay que entregarlos al punto apropiado, que se ocupa de la recogida y el reciclaje de aparatos eléctricos y electrónicos.

• GARANTÍA

- El aparato está destinado para un uso privado doméstico.
- No se puede utilizar para fines profesionales.
- La garantía se anula en caso de un uso incorrecto.

CONSIGNES DE SÉCURITÉ

Lisez attentivement l'ensemble du contenu de ce manuel avant la première utilisation.

Conservez tous les avertissements et toutes les consignes de sécurité pour pouvoir vous y référer ultérieurement.

1. L'appareil est destiné à un usage domestique.
2. Ne pas l'utiliser à l'extérieur.
3. Branchez le câble de connexion à une prise dont les paramètres sont spécifiés dans le manuel.
4. Tenir le cordon d'alimentation à l'écart des surfaces chauffées.
5. Ne pas ramasser avec l'aspirateur :
 - les cendres chaudes,
 - Mégots de cigarettes et allumettes,
 - des objets tranchants (par exemple des fragments de verre),
 - le plâtre, le ciment, la poussière de pierre et la farine, etc,
 - les débris,
 - de l'eau et d'autres liquides.
6. N'utilisez pas l'appareil si le filtre est endommagé.
7. Ne pas couvrir les ouvertures de ventilation.
8. Ne bloquez pas l'orifice d'entrée.
9. N'utilisez pas l'aspirateur pour aspirer des tapis mouillés, par exemple après un lavage avec un shampoing. Laissez la mousse sécher complètement et la surface aspirée sécher.
10. N'aspirez pas les personnes ou les animaux avec l'aspirateur et, en particulier, n'approchez pas la buse de leurs yeux ou de leurs oreilles.
11. Débranchez toujours l'appareil en tirant sur la fiche et non sur le cordon d'alimentation.
12. Débranchez l'appareil avant de le nettoyer ou de remplacer des pièces et pendant la période où il n'est pas utilisé.
13. Éteignez toujours l'aspirateur après l'avoir nettoyé ou avant de le placer dans la station de charge.
14. Ne manipulez pas l'appareil avec des mains mouillées.
15. Ne plongez pas l'appareil dans l'eau.
16. Protégez l'aspirateur de l'humidité.

17. Ne laissez jamais l'aspirateur allumé sans surveillance.
18. Cet appareil peut être utilisé par des enfants âgés d'au moins 8 ans et par des personnes dont les capacités physiques et mentales sont réduites et qui manquent d'expérience et de familiarité avec l'appareil, à condition qu'une surveillance ou des instructions soient données sur la manière d'utiliser l'appareil en toute sécurité et que les risques associés soient compris. Les enfants ne doivent pas jouer avec l'équipement. Les enfants non surveillés ne doivent pas procéder au nettoyage et à l'entretien de l'équipement. Soyez particulièrement vigilant lorsque vous utilisez l'appareil à proximité d'enfants.
19. N'utilisez pas l'aspirateur sans les filtres et le conteneur à déchets.
20. N'utilisez que les accessoires et l'adaptateur d'alimentation fournis à l'origine.
21. Débrancher l'appareil avant chaque nettoyage et avant de vider le bac.
22. Ne pas utiliser l'appareil si le cordon d'alimentation est endommagé ou si l'appareil a subi d'autres dommages.
23. Les réparations de l'appareil ne peuvent être effectuées que par un centre de service agréé. Toute amélioration ou utilisation de pièces détachées ou de composants de l'appareil qui ne sont pas d'origine est interdite et compromet la sécurité d'utilisation. Pour plus d'informations sur l'entretien de l'appareil, veuillez consulter la carte de garantie et le site www.eldom.eu.
24. Lors de l'aspiration de certains types de sols ou de revêtements de sol, des décharges électrostatiques peuvent se produire, sans danger pour l'utilisateur.
25. ELDOM Sp. z o. o. n'est pas responsable des dommages causés par une mauvaise utilisation de l'appareil.

AVERTISSEMENT : Une mauvaise utilisation de l'appareil peut entraîner des blessures corporelles.

NOTE : Un sac en plastique peut être dangereux - pour éviter la strangulation le sac doit être tenu hors de portée des bébés et des jeunes enfants.

• DESCRIPTION GÉNÉRALE

1. Éclairage de la brosse
2. Bouton de verrouillage de l'accessoire « I »
3. Logement « I »
4. Tube
5. Bouton de verrouillage de l'accessoire « II »
6. Logement « II »
7. Corps
8. Bouton de verrouillage du corps
9. Indicateur
10. Commande de puissance
11. Batterie
12. Bouton de verrouillage de la batterie
13. Prise de charge
14. Poignée
15. Interrupteur marche/arrêt
16. Bac à poussière
17. Couvercle du bac à poussière
18. Bouton de verrouillage du couvercle du bac à poussière
19. Filtre HEPA
20. Filtre d'entrée
21. Brosse
22. Rouleau de brosse
23. Verrouillage du rouleau
24. Bouton de verrouillage du rouleau
25. Adaptateur secteur
26. Support mural
27. Bouton de verrouillage de la buse
28. Buse 2 en 1

• CARACTÉRISTIQUES TECHNIQUES

- Puissance nominale : 280W
- Tension d'alimentation : 100-240V~ 50/60 Hz
- Tension de fonctionnement : 22,2V
- Tension de charge : 27V
- Volume : <80dB
- Durée de fonctionnement avec une charge complète :
 - avec une puissance élevée jusqu'à 15 minutes
 - à faible puissance jusqu'à 35 minutes
- Capacité du réservoir à poussière : 1 l
- Batterie : Li-ION 22,2 V, 2200 mAh

• DONNÉES TECHNIQUES DU BLOC D'ALIMENTATION

- Model: TYGSDC2700500
- Eldom Sp. z o.o., ul. Pawła Chromika 5a, 40-238 Katowice
- Tension d'entrée : 100-240 V
- Fréquence du CA d'entrée : 50/60 Hz
- Tension de sortie : 27,0 V DC
- Courant de sortie : 0,5 A
- Puissance de sortie : 13,5 W
- Rendement moyen en mode actif : > 83,59%
- Rendement à faible charge (10 %) : 115V/73,33%; 230V/70,45%
- Consommation électrique hors charge : < 0,10 W

• DESTINATION

L'aspirateur **OB220** est destiné à aspirer les sols, mais aussi les rideaux, les tentures, les meubles rembourrés, etc. Grâce à sa conception universelle, il peut facilement éliminer la poussière aussi bien à la maison que, par exemple, dans une voiture. **L'aspirateur ne peut être utilisé qu'après avoir chargé la batterie interne.**

• BATTERIE MONTAGE

- Après avoir déballé et assemblé l'appareil, chargez la batterie (11).
- L'aspirateur ne peut être utilisé qu'après avoir chargé la batterie interne. Le temps de charge est d'environ 4,5 heures.
- La batterie (11) peut être chargée lorsqu'elle est montée dans le corps (7) ou déconnectée du corps (7).
- Pour débrancher la batterie (11), appuyez sur le bouton (12).
- Pour commencer la charge, connectez le câble d'alimentation (25) à la prise de charge (13), puis connectez l'alimentation (25) à une prise de courant avec des paramètres conformes à ceux indiqués dans le manuel.
- La charge de la batterie est indiquée par l'indicateur (9). Pendant la charge, le voyant (9) clignote, et lorsque la batterie est chargée, il s'allume en continu.
- L'aspirateur doit être chargé à température ambiante.
- Pour prolonger la durée de vie de la batterie, les 3 premières charges doivent être effectuées en cycles ininterrompus, une fois la batterie complètement déchargée.
- Un aspirateur entièrement chargé fonctionnera à pleine puissance pendant environ 15 minutes. La puissance d'aspiration chutera alors considérablement et vous devrez la recharger.
- Si l'aspirateur n'est pas utilisé pendant une longue période, il doit être rechargé au moins une fois tous les 3 mois.

• MONTAGE

- Déballez l'appareil et vérifiez si l'un des éléments a été endommagé.
- Appuyez sur le bouton (8) et séparez les éléments du corps (7) – fig. 1.
- En tenant le corps (7), tournez le bac (16) vers la gauche et le tirez vers le bas – fig. 2.
- Placez le filtre métallique externe (20) sur la partie inférieure du corps, puis insérez le filtre HEPA (19) et le fixer en le tournant vers la droite – fig. 3.
- Installer le bac (16) sur le corps (7) et le verrouiller en le tournant vers la droite. (13).

ATTENTION. N'utilisez pas l'aspirateur sans filtres (19, 20).

- Dans la brosse (21), faire glisser le bouton de verrouillage (24) et insérer le rouleau (22) avec le verrouillage (23) – fig. 4.

ATTENTION. N'utilisez pas d'aspirateur avec une brosse (21) sans un rouleau (22) correctement installé.

- L'aspirateur peut être utilisé dans plusieurs configurations - Fig. 5.

• L'UTILISATION DE L'ASPIRATEUR

- Vérifiez si la batterie (11) est installée dans le corps (7) et si elle est chargée.
- Assurez-vous que les filtres (19, 20) sont installés dans le conteneur (16).
- Assemblez l'aspirateur selon vos besoins actuels - Fig. 5.
- L'aspirateur commence à fonctionner après avoir appuyé sur l'interrupteur (15).
- La force d'aspiration peut être réglée à l'aide du bouton (10).
- Surveiller le niveau de remplissage du récipient (16). Si le récipient (16) est à moitié plein, videz-le (**voir VIDER LE RÉCIPIENT**).
- Pour éteindre l'aspirateur, appuyez sur le bouton (15).
- Une fois le travail terminé, l'aspirateur doit être nettoyé (**voir NETTOYAGE ET ENTRETIEN**).

ATTENTION.

Le rouleau (22) dans la brosse (21) tourne à une vitesse très élevée - pour éviter d'endommager la surface nettoyée, ne laissez pas la brosse (21) trop longtemps au même endroit.

La brosse (21) est équipée d'une fonction de protection contre la surchauffe qui peut couper l'alimentation de l'entraînement du rouleau (22) s'il est bloqué. Dans ce cas, éteignez l'aspirateur et nettoyez le rouleau. N'allumez pas l'appareil tant qu'il n'a pas refroidi.

Ne couvrez pas les trous de sortie dans le corps (7) lorsque l'appareil est en fonctionnement.

• NETTOYAGE ET ENTRETIEN

- **Avant tout travail d'entretien ou de réparation, éteignez l'appareil et débranchez-le de l'alimentation électrique.**
- Le bon fonctionnement du dispositif est garanti par un nettoyage régulier (de préférence après chaque utilisation) des filtres (19, 20) et du récipient (16).
- Le boîtier, les accessoires et le cordon d'alimentation doivent être nettoyés avec un chiffon doux légèrement humide et un peu de détergent à vaisselle.
- Essuyez l'intérieur du récipient (16) avec un chiffon humide.

ATTENTION. Ne plongez pas le corps de l'appareil (7) dans l'eau.

- N'utilisez pas de produits de nettoyage agressifs pour le nettoyage, car cela pourrait endommager la surface du boîtier.

Filtres (19, 20)

- L'état des filtres (19, 20) doit être vérifié régulièrement.
- Le filtre HEPA (19) doit être remplacé périodiquement.
- Le filtre d'entrée (20) peut être lavé à l'eau et soigneusement séché.
- Ne lavez pas le filtre HEPA (19) avec de l'eau à chaque fois que vous le nettoyez, uniquement s'il est très sale. Dans ce cas, séchez-le très soigneusement (au moins 24 heures) avant de le réutiliser.

ATTENTION.

Le filtre HEPA (19) doit être soigneusement séché avant sa réutilisation. N'utilisez pas de température élevée pour le séchage afin d'éviter la déformation du matériau.

Les filtres (19, 20) sont des éléments consommables et sont sujets à une usure naturelle, ils ne sont donc pas remplacés sous garantie.

Nettoyage des filtres (19, 20)

- S'assurer que l'appareil est éteint.
- Appuyer sur le bouton (8) et séparer les éléments du corps (7) – fig. 1.
- Au-dessus du bac, détacher le bac (16) du corps (7) – fig. 2.
- Dévisser le filtre HEPA (19), faire coulisser le filtre (20) – fig. 3 – et les nettoyer conformément aux instructions ci-dessus.
- Ensuite, placer le filtre métallique externe (20) sur la partie inférieure du corps, puis insérer le filtre HEPA (19) et le fixer en le tournant vers la droite – fig. 3.
- Installer le bac (16) sur le corps (7) et le verrouiller en le tournant vers la droite.
- Assembler de nouveau les éléments du corps (7) – fig. 1.

Vider le bac à poussière (16)

- Il est recommandé de vider le récipient (16) après chaque mise sous vide. Vider régulièrement le récipient (21) assure le bon fonctionnement de l'aspirateur et maintient une puissance d'aspiration optimale.
- Assurez-vous que l'appareil est éteint.
- Ouvrez le couvercle du récipient (17) au-dessus du panier et retirez les déchets.
- Fermer le couvercle (17).

Nettoyage de la brosse (21)

- **Vérifiez régulièrement l'état de la brosse (21), notamment du rouleau (22).**
- Assurez-vous que l'appareil est éteint.
- Appuyez sur le bouton de verrouillage (2 ou 5) et retirez la brosse (21).
- Dans la brosse (21), faire glisser le bouton de verrouillage (24) et retirer le rouleau (22) avec le verrouillage (24).
- Nettoyer le rouleau (22). Pour couper les cheveux emmêlés, utiliser des ciseaux / un couteau (25) – fig. 4.
- Nettoyer la brosse (15) avec un chiffon doux légèrement humide et un peu de détergent à vaisselle.

ATTENTION. La brosse (15) ne doit pas être immergée dans l'eau.

- Après le nettoyage, placer le rouleau (22) avec le verrouillage (23) dans la brosse (21).

• **STOCKAGE**

- L'appareil n'est pas une structure autoportante, il doit donc être stocké déplié.
- L'appareil peut également être accroché à un cintre (26) précédemment fixé au mur - fig. 6.

• **ELIMINATION DES BATTERIES**

- Avant de mettre le produit au rebut ou de le renvoyer au point de collecte indiqué, assurez-vous que la batterie a été retirée du produit.
- Avant de retirer la batterie, l'aspirateur doit être mis en marche et attendre que la batterie soit déchargée. Le retrait de la batterie sera assuré par un centre de service agréé.
- Les batteries contiennent des substances nocives pour l'environnement et ne doivent donc pas être jetées avec les ordures ménagères. Leur élimination correcte sera assurée par un site de collecte approprié.

• **PROTECTION DE L'ENVIRONNEMENT**

- L'appareil est construit à partir de matériaux qui peuvent être retraités ou recyclés.
- Il doit être remis à un point de collecte approprié pour le recyclage des appareils électriques et électroniques.

• **GARANTIE**

- L'appareil est destiné à un usage domestique privé.
- Il ne peut être utilisé à des fins professionnelles.
- Une utilisation abusive ou en contradiction avec ce mode d'emploi annule la garantie.void.

ISTRUZIONI DI SICUREZZA

Leggere attentamente l'intero contenuto di questo manuale prima del primo utilizzo.

Conservare tutte le avvertenze e le istruzioni di sicurezza per riferimenti futuri.

1. L'apparecchio è destinato esclusivamente all'uso domestico.
2. Non utilizzare all'aperto.
3. Collegare il cavo di collegamento a una presa di corrente con i parametri specificati nel manuale.
4. Tenere il cavo di alimentazione lontano da superfici riscaldate.
5. Non raccogliere con l'aspirapolvere:
 - cenere calda,
 - mozziconi di sigaretta e fiammiferi,
 - oggetti appuntiti (ad es. frammenti di vetro),
 - intonaco, cemento, polvere di pietra e farina, ecc,
 - detriti,
 - acqua e altri liquidi.
6. Non mettere in funzione l'apparecchio se il filtro è danneggiato.
7. Non coprire le aperture di ventilazione.
8. Non ostruire l'apertura di aspirazione.
9. Non utilizzare l'aspirapolvere per aspirare superfici di moquette bagnate, ad esempio dopo il lavaggio con shampoo per bucato. Lasciare asciugare completamente la schiuma e la superficie aspirata.
10. Non aspirare persone o animali con l'aspirapolvere e, in particolare, non avvicinare l'ugello agli occhi o alle orecchie.
11. Scollegare sempre l'apparecchio dalla rete elettrica tirando la spina e non il cavo di alimentazione.
12. Scollegare l'apparecchio prima di pulire o sostituire le parti e per tutto il tempo in cui non viene utilizzato.
13. Spegnerne sempre l'aspirapolvere dopo la pulizia o prima di riporlo nella stazione di ricarica.
14. Non maneggiare l'apparecchio con le mani bagnate.
15. Non immergere l'apparecchio in acqua.
16. Proteggere l'aspirapolvere dall'umidità.

17. Non lasciare mai l'aspirapolvere acceso senza sorveglianza.
18. Questo apparecchio può essere utilizzato da bambini di almeno 8 anni e da persone con ridotte capacità fisiche e mentali e con scarsa esperienza e familiarità con l'apparecchio, a condizione che venga fornita una supervisione o un'istruzione su come utilizzare l'apparecchio in modo sicuro, in modo da comprendere i rischi associati. I bambini non devono giocare con l'attrezzatura. I bambini senza supervisione non devono effettuare la pulizia e la manutenzione dell'apparecchiatura. Prestare particolare attenzione quando si utilizza l'apparecchiatura in prossimità di bambini.
19. Non utilizzare l'aspirapolvere senza i filtri e il contenitore dei rifiuti.
20. Utilizzare solo con gli accessori e l'adattatore di corrente forniti in origine.
21. Scollegare l'apparecchio dalla rete elettrica prima di ogni pulizia e di svuotare il contenitore.
22. Non utilizzare l'apparecchio se il cavo di alimentazione è danneggiato o se l'apparecchio è stato danneggiato in altro modo.
23. Le riparazioni dell'apparecchio possono essere effettuate solo da un centro di assistenza autorizzato. Qualsiasi modifica o utilizzo di parti di ricambio o componenti non originali dell'apparecchio è vietata e compromette la sicurezza d'uso. Per informazioni sulle modalità di assistenza, consultare il certificato di garanzia e il sito www.eldom.eu.
24. Quando si aspirano alcuni tipi di pavimenti o rivestimenti, possono verificarsi scariche elettrostatiche, che non sono pericolose per l'utente.
25. ELDOM Sp. z o. o. non è responsabile di eventuali danni causati da un uso improprio del dispositivo.

AVVERTIMENTO: L'uso improprio del dispositivo può causare lesioni al corpo.

ATTENZIONE: Il sacchetto di plastica può essere pericoloso: per evitare il soffocamento con il sacchetto, tenerlo lontano da neonati e piccoli bambini.

• DESCRIZIONE GENERALE

1. Illuminazione della spazzola
2. Pulsante di blocco dell'accessorio «I»
3. Alloggiamento «I»
4. Tubo
5. Pulsante di blocco dell'accessorio «II»
6. Alloggiamento «II»
7. Corpo
8. Pulsante di blocco del corpo
9. Indicatore
10. Controllo della potenza
11. Batteria
12. Pulsante di sgancio della batteria
13. Presa di ricarica
14. Impugnatura
15. Interruttore di accensione/spegnimento
16. Contenitore della polvere
17. Coperchio del contenitore della polvere
18. Pulsante di blocco del coperchio del contenitore della polvere
19. Filtro HEPA
20. Filtro di ingresso
21. Spazzola
22. Rullo della spazzola
23. Blocco del rullo
24. Pulsante di blocco del rullo
25. Adattatore di alimentazione
26. Supporto a parete
27. Pulsante di blocco della bocchetta
28. Bocchetta 2 in 1

• DESTINAZIONE

L'aspirapolvere **OB220** è destinato all'aspirazione di pavimenti, ma anche di tende, tendaggi, mobili imbottiti, ecc. Grazie al suo design universale, può rimuovere facilmente la polvere sia in casa che, ad esempio, in macchina. **L'aspirapolvere può essere utilizzato solo dopo aver caricato la batteria interna.**

• BATTERIA

- Dopo aver disimballato e montato il dispositivo, caricare la batteria (11).
- L'uso dell'aspirapolvere è possibile solo dopo aver caricato la batteria interna. Il tempo di ricarica è di circa 4,5 ore.
- La batteria (11) può essere caricata quando è montata nel corpo (7) o quando è scollegata dal corpo (7).
- Per scollegare la batteria (11) premere il pulsante (12).
- Per avviare la ricarica, collegare il cavo dell'alimentatore (25) alla presa di ricarica (13), quindi l'alimentatore (25) a una presa CA con i parametri indicati nelle istruzioni.
- La carica della batteria è indicata da un indicatore (9). L'indicatore (9) lampeggia durante la ricarica e rimane acceso quando la batteria è carica.
- Caricare l'aspirapolvere a temperatura ambiente.
- Per prolungare la durata della batteria, le prime 3 ricariche devono essere effettuate in cicli ininterrotti, dopo che la batteria è completamente scarica.
- Un aspirapolvere completamente carico funzionerà a piena potenza per circa 15 minuti. Quindi la potenza di aspirazione diminuirà bruscamente e dovrà essere ricaricata.
- Se l'aspirapolvere non viene utilizzato per un lungo periodo di tempo, ricaricare l'aspirapolvere almeno una volta ogni 3 mesi.

• CARACTÉRISTIQUES TECHNIQUES

- Potenza nominale: 280W
- Tensione di alimentazione: 100-240V~ 50/60Hz
- Tensione di funzionamento: 22,2V
- Tensione di carica: 27V
- Volume: <80dB
- Tempo di funzionamento a piena carica:
 - ad alta potenza fino a 15 minuti
 - a bassa potenza fino a 35 minuti
- Capacità del contenitore della polvere: 1 l
- Batteria: Li-ION 22,2 V, 2200 mAh

• SPECIFICHE TECNICHE DELL'ALIMENTATORE

- Model: TYGSDC2700500
- Eldom Sp. z o.o., ul. Pawła Chromika 5a, 40-238 Katowice
- Tensione di ingresso: 100-240V
- Frequenza di ingresso CA: 50/60Hz
- Tensione di uscita: 27,0V DC
- Corrente di uscita: 0,5A
- Potenza di uscita: 13,5W
- Rendimento medio in modo attivo: >83,59%
- Rendimento a basso carico (10 %): 115V/73,33%; 230V/70,45%
- Potenza assorbita nella condizione a vuoto: <10W

• MONTAGGIO

- Disimballare l'apparecchio e verificare che nessun componente sia stato danneggiato.
- Premere il pulsante (8) e separare gli elementi del corpo (7) – fig. 1.
- Tenendo il corpo (7), ruotare il contenitore (16) verso sinistra e tirarlo verso il basso – fig. 2.
- Posizionare il filtro metallico esterno (20) sulla parte inferiore del corpo, quindi inserire il filtro HEPA (19) e fissarlo ruotandolo verso destra – fig. 3.
- Posizionare il contenitore (16) sul corpo (7) e bloccarlo ruotandolo verso destra.

ATTENZIONE. Non utilizzare l'aspirapolvere senza filtri (19, 20).

- Nella spazzola (21) far scorrere il pulsante di blocco (24) e inserire il rullo (22) con il blocco (23) – fig. 4.

ATTENZIONE. Non utilizzare un aspirapolvere a spazzola (15) senza un albero montato correttamente (14).

- L'aspirapolvere può essere utilizzato in diverse configurazioni – fig. 5.

• FUNZIONAMENTO DELL'ASPIRAPOLVERE

- Verificare che la batteria (11) sia montata nel corpo (7) e che sia carica.
- Assicurarsi che il serbatoio (16) sia provvisto di filtri (19, 20).
- Montare l'aspirapolvere in base alle esigenze attuali – fig. 5.
- L'aspirapolvere inizia a funzionare quando viene premuto il pulsante di accensione (15).
- La potenza di aspirazione può essere regolata con il pulsante (10).
- Controllare lo stato di riempimento del recipiente (16). Se il contenitore (16) è pieno a metà deve essere svuotato (**vedere SVUOTAMENTO DEL CONTENITORE**).
- Per spegnere l'aspirapolvere, premere il pulsante (15).
- Al termine del lavoro, pulire l'aspirapolvere (**vedere PULIZIA E MANUTENZIONE**).

ATTENZIONE.

Il rullo (22) della spazzola (21) ruota ad una velocità molto elevata - per evitare di danneggiare la superficie da pulire, non lasciare la spazzola (21) troppo a lungo nello stesso punto.

La spazzola (21) è dotata di una funzione di protezione contro il surriscaldamento che può interrompere l'alimentazione dell'azionamento del rullo (22) quando è bloccato. In questo caso, spegnere l'aspirapolvere, pulire il rullo. Non accendere il dispositivo finché non si è raffreddato.

Durante il funzionamento dell'apparecchio non devono essere ostruite le aperture di scarico situate nel corpo (7).

• PULIZIA E MANUTENZIONE

- **Prima di qualsiasi intervento di manutenzione o riparazione, spegnere l'apparecchio e scollegarlo dalla rete elettrica.**
- La pulizia regolare (preferibilmente dopo ogni utilizzo) dei filtri (19, 20) e del contenitore (16) garantisce il corretto funzionamento del dispositivo.
- Pulire l'alloggiamento, le apparecchiature e il cavo di alimentazione con un panno morbido leggermente inumidito con un po' di detersivo per piatti.
- Pulire l'interno del contenitore (16) con un panno umido.

ATTENZIONE. Non immergere il corpo del dispositivo (7) in acqua.

- Per il lavaggio non utilizzare detersivi taglienti per danneggiare la superficie dell'alloggiamento.

Filtri (19, 20)

- Controllare regolarmente lo stato dei filtri (19, 20).
- Il filtro HEPA (19) deve essere sostituito periodicamente.
- Il filtro di aspirazione (20) può essere lavato con acqua e asciugato accuratamente.
- Il filtro HEPA (19) non deve essere lavato con acqua ad ogni pulizia solo se è molto sporco. In questo caso, deve essere asciugato molto accuratamente (almeno 24 ore) prima dell'uso successivo.

ATTENZIONE.

Asciugare accuratamente il filtro HEPA (19) prima di riutilizzarlo. Per l'essiccazione, non utilizzare la temperatura elevata per evitare la deformazione del materiale.

I filtri (19, 20) sono consumabili e si consumano naturalmente e non possono essere sostituiti in garanzia.

Pulizia dei filtri (19, 20)

- Assicurarsi che l'apparecchio sia spento.
- Premere il pulsante (8) e separare gli elementi del corpo (7) – fig. 1.
- Sopra il contenitore, staccare il contenitore (16) dal corpo (7) – fig. 2.
- Svitare il filtro HEPA (19), sfilare il filtro (20) – fig. 3 – e pulirli secondo le indicazioni sopra riportate.
- Successivamente posizionare il filtro metallico esterno (20) sulla parte inferiore del corpo, inserire il filtro HEPA (19) e fissarlo ruotandolo verso destra – fig. 3.
- Posizionare il contenitore (16) sul corpo (7) e bloccarlo ruotandolo verso destra.
- Riunire gli elementi del corpo (7) – fig. 1.

Svuotamento del contenitore della polvere (21)

- Si raccomanda di svuotare il contenitore (16) dopo ogni aspirazione. Lo svuotamento regolare del contenitore (16) assicura il corretto funzionamento dell'aspirapolvere e il mantenimento di una potenza di aspirazione ottimale.
- Assicurarsi che il dispositivo sia spento.
- Aprire il coperchio del contenitore (17) sopra il cestino ed eliminare i rifiuti.
- Chiudere il coperchio (17).

Pulizia della spazzola (21)

- **Controllare regolarmente lo stato della spazzola (21), in particolare del rullo (22).**
- Assicurarsi che il dispositivo sia spento.
- Premere il pulsante di blocco (9 o 12) e rimuovere lo spazzolino (15).
- Nella spazzola (21) far scorrere il pulsante di blocco (24) ed estrarre il rullo (22) insieme al blocco (24).
- Pulire il rullo (22). Per tagliare i capelli aggrovigliati utilizzare le forbici – fig. 4.
- Pulire la spazzola (15) con un panno morbido leggermente inumidito con un po' di detersivo per piatti.

ATTENZIONE. Le spazzole (21) non devono essere immerse in acqua.

- Dopo aver completato la pulizia, inserire il rullo (22) insieme al blocco (23) nella spazzola (21).

● **STOCCAGGIO**

- Il dispositivo non è una struttura a sé stante, quindi deve essere conservato aperto.
- L'apparecchio può anche essere appeso a un gancio (26) precedentemente montato a parete - fig. 6.

● **SMALTIMENTO DELLE BATTERIE**

- Prima di smaltire il prodotto o di restituirlo al punto di raccolta indicato, accertarsi che la batteria sia stata rimossa dal prodotto.
- Prima di rimuovere la batteria, è necessario avviare l'aspirapolvere e attendere che la batteria si scarichi. La rimozione della batteria sarà assicurata da un centro di assistenza autorizzato.
- Le batterie contengono sostanze nocive per l'ambiente, pertanto non devono essere smaltite con i normali rifiuti domestici. Il loro corretto smaltimento sarà assicurato da un sito di raccolta adeguato.

● **PROTEZIONE DELL'AMBIENTE**

- L'apparecchio è fatto di materiali che possono essere riutilizzati o riciclati.
- Restituirlo a un centro di raccolta e riciclaggio appropriato per apparecchiature elettriche ed elettroniche.

● **GARANZIA**

- L'apparecchio è destinato all'uso privato domestico.
- Non può essere utilizzato per scopi professionali.
- La garanzia decade in caso di uso improprio.



KARTA GWARANCYJNA

WAŻNA Z DOWODEM ZAKUPU

**RĘCZNY ODKURZACZ
BEZPRZEWODOWY OB220**

pieczęć sklepu i data sprzedaży
Sprzęt przeznaczony do użytku domowego

| | |
|---|------------------------------------|
| RĘCZNY ODKURZACZ BEZPRZEWODOWY OB220 pieczęć sklepu: 1 | OPIS NAPRAWY 1 |
| data sprzedaży: | pieczęć punktu usługowego |
| RĘCZNY ODKURZACZ BEZPRZEWODOWY OB220 pieczęć sklepu: 2 | OPIS NAPRAWY 2 |
| data sprzedaży: | pieczęć punktu usługowego |
| RĘCZNY ODKURZACZ BEZPRZEWODOWY OB220 pieczęć sklepu: 3 | OPIS NAPRAWY 3 |
| data sprzedaży: | pieczęć punktu usługowego |
| RĘCZNY ODKURZACZ BEZPRZEWODOWY OB220 pieczęć sklepu: 4 | OPIS NAPRAWY 4 |
| data sprzedaży: | pieczęć punktu usługowego |