

eldom amar

NU50

/ PL / ULTRADŹWIĘKOWY NAWILŻACZ POWIETRZA
/ EN / ULTRASONIC HUMIDIFIER **/ DE /** ULTRASCHALL-LUFTBEFEUCHTER
/ RU / УЛЬТРАЗВУКОВОЙ УВЛАЖНИТЕЛЬ ВОЗДУХА
/ ES / HUMIFICADOR ULTRASÓNICO **/ FR /** HUMIDIFICATEUR D'AIR À
ULTRASONS **/ IT /** UMIDIFICATORE A ULTRASUONI



Eldom Sp. z o.o. • ul. Pawła Chromika 5a • 40-238 Katowice, POLAND
tel: +48 32 2553340 • fax: +48 32 2530412 • www.eldom.eu

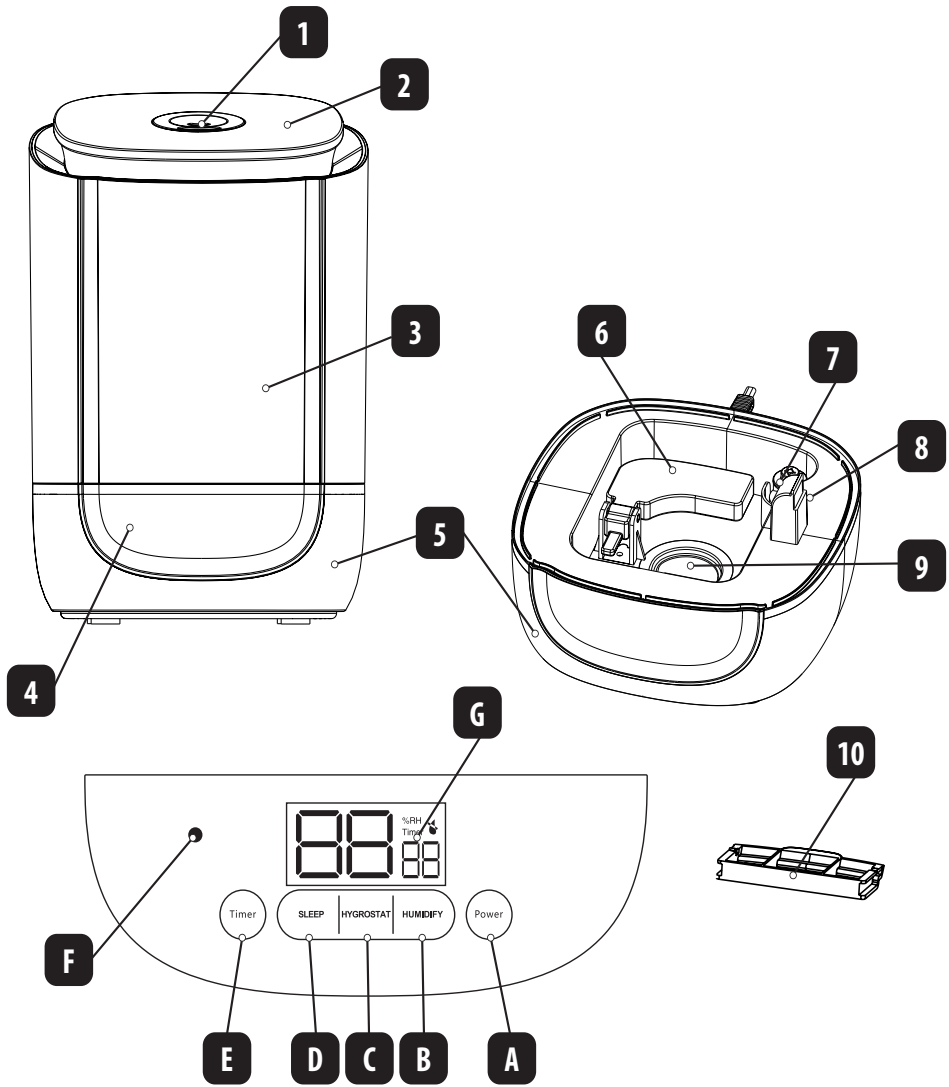

/PL/ Usuwanie wyeksploatowanych urządzeń elektrycznych i elektronicznych (dotyczy krajów Unii Europejskiej i innych krajów europejskich z wydzielonymi systemami zbierania odpadów).

Ten symbol na produkcie lub jego opakowaniu oznacza, że produkt nie powinien być zaliczany do odpadów domowych. Należy go przekazać do odpowiedniego punktu, który zajmuje się zbieraniem i recyklingiem urządzeń elektrycznych i elektronicznych. Prawidłowe usunięcie produktu zapobiegnie potencjalnym negatywnym konsekwencjom dla środowiska naturalnego i zdrowia ludzkiego wynikających z obecności substancji niebezpiecznych w produkcie. Urządzenie elektryczne należy oddać tak, aby ograniczyć jego ponowne użycie i wykorzystanie. Jeżeli w urządzeniu znajdują się baterie należy je wyjąć i oddać do punktu składowania osobno. URZĄDZENIA NIE WRZUCAĆ DO POJEMNIKA NA ODPADY KOMUNALNE. Recykling materiałów pomaga w zachowaniu surowców naturalnych. Aby uzyskać szczegółowe informacje o recyklingu tego produktu, należy się skontaktować z władzami lokalnymi, firmą świadczącą usługi oczyszczania lub sklepem, w którym produkt został kupiony.

/EN/

The disposal of used electrical and electronic equipment (applies to European Union countries and other European countries with separate waste-collection systems).

This symbol on the product or its packaging indicates that it should not be classified as household waste. It should be handed over to an appropriate company dealing with the collection and recycling of electrical and electronic equipment. The correct disposal of the product will prevent potential negative consequences for the environment and human health resulting from hazardous substances present in the product. Electrical devices must be handed over to restrict their re-use and further treatment. If the device contains batteries, remove them, and hand them over to a storage point separately. DO NOT THROW EQUIPMENT INTO THE MUNICIPAL WASTE BIN. Material recycling helps to preserve natural resources. For detailed information on how to recycle this product, please contact your local authority, the recycling company, or the shop where you bought it.

/DE/ Entsorgung von gebrauchten Elektro- bzw. Elektronikgeräten (gilt für Länder der Europäischen Union und andere europäische Länder mit getrennten Abfallsammelsystemen).

Dieses Symbol auf dem Produkt oder seiner Verpackung weist darauf hin, dass das Produkt nicht als Hausmüll entsorgt werden darf. Übergeben Sie Elektroschrott an die entsprechende Sammel- und Recyclingstelle für Elektro- bzw. Elektronikgeräte. Die ordnungsgemäße Entsorgung des Produkts verhindert mögliche negative Folgen für die Umwelt und die menschliche Gesundheit, die sich aus den im Produkt enthaltenen gefährlichen Stoffen ergeben können. Das elektrische Gerät muss so übergeben werden, dass die Wiederverwendung und der weitere Gebrauch eingeschränkt sind. Falls sich Batterien im Gerät befinden, entfernen Sie diese und übergeben Sie sie separat an die Sammelstelle. NICHT IN DEN HAUSMÜLL WERFEN. Das Recycling von Materialien trägt zur Schonung der natürlichen Ressourcen bei. Detaillierte Informationen zum Recycling dieses Produkts erhalten Sie bei Ihren örtlichen Behörden, dem Entsorgungsbetrieb oder dem Geschäft, in dem Sie dieses Produkt gekauft haben.

/ES/ Eliminación de residuos de aparatos eléctricos y electrónicos (aplicable a los países de la Unión Europea y a otros países europeos que poseen sistemas aislados de recogida de residuos).

Este símbolo en el producto o en su embalaje indica que el producto no debe clasificarse como residuo doméstico. Hay que entregarlo en un punto autorizado de recogida y reciclaje de aparatos eléctricos y electrónicos. La eliminación adecuada del producto prevendrá las posibles consecuencias negativas para el medio ambiente y la salud humana derivadas de la presencia de sustancias peligrosas en el producto. El dispositivo eléctrico debe ser entregado de manera que se pueda limitar su reutilización y reuso. Si hay pilas en el aparato, hay que quitarlas y entregarlas por separado al punto de almacenamiento. NO TIRAR EL DISPOSITIVO EN EL CUBO DE BASURA MUNICIPAL. El reciclaje de materias ayuda a preservar los recursos naturales. Para obtener la información específica sobre el reciclaje de este producto, póngase en contacto con las autoridades locales, con un proveedor de servicios de reciclaje o con la tienda en la que lo compró.

/RU/ Утилизация вышедшего из эксплуатации электрического и электронного оборудования (относится к странам Европейского Союза и другим европейским странам с системами раздельного сбора отходов).

Этот символ на продукте или его упаковке означает, что продукт не следует рассматривать как бытовые отходы. Его следует направить в соответствующий пункт сбора и последующей переработки электрического и электронного оборудования. Правильная утилизация продукта предотвратит возможные негативные последствия для окружающей среды и здоровья человека, связанные с наличием в продукте опасных веществ. Электрическое устройство должно быть передано для утилизации таким образом, чтобы ограничить его повторное использование. Если в устройстве имеются батарейки, извлеките их и передайте в место сбора отдельно. НЕ ВЫБРАСЫВАЙТЕ ОБОРУДОВАНИЕ В КОНТЕЙНЕР ДЛЯ БЫТОВЫХ ОТХОДОВ. Повторная переработка материалов помогает сохранить природные ресурсы. Для получения подробной информации о том, как утилизировать данное изделие, обратитесь в местный орган власти, компанию, занимающуюся уборкой мусора, или в магазин, в котором вы приобрели данный продукт.

/FR/ L'élimination des équipements électriques et électroniques usagés (applicable dans l'Union européenne et dans les autres pays européens disposant de systèmes de collecte sélective).

Ce symbole sur le produit ou son emballage indique que le produit ne doit pas être traité comme un déchet ménager. Il doit être remis à un point de collecte approprié pour le recyclage des appareils électriques et électroniques. L'élimination correcte du produit permettra d'éviter les conséquences négatives potentielles pour l'environnement et la santé humaine résultant de la présence de substances dangereuses dans le produit. Le matériel électrique doit être remis de manière à limiter sa réutilisation et son utilisation. Si l y a des piles dans l'appareil, retirez-les et déposez-les dans un lieu de stockage séparé. NE JETEZ PAS CET APPAREIL DANS LES ORDURES MÉNAGÈRES. Le recyclage des matériaux contribue à préserver les ressources naturelles. Pour des informations détaillées sur le recyclage de ce produit, veuillez contacter votre autorité locale, l'entreprise fournissant des services de nettoyage ou le magasin où vous avez acheté le produit.

/IT/ Smaltimento dei rifiuti di apparecchiature elettriche ed elettroniche (applicabile nell'Unione Europea e in altri paesi europei con sistemi di raccolta differenziata).

Questa immagine sul prodotto o sul suo imballaggio indica che il prodotto non deve essere smaltito insieme agli altri rifiuti domestici. Restituire il dispositivo a un centro di raccolta e riciclaggio appropriato per apparecchiature elettriche ed elettroniche. Il corretto smaltimento del prodotto permette di evitare possibili danni all'ambiente o alla salute umana derivanti dalla presenza di sostanze pericolose nel prodotto. Smaltire l'apparecchio elettrico in modo da limitarne il riutilizzo e il riuso. Se sono presenti batterie, devono essere rimosse e smaltite separatamente. NON SMALTIRE L'APPARECCHIO NEL CONTENITORE DEI RIFIUTI URBANI. Il riciclaggio dei materiali aiuta a conservare le risorse naturali. Per informazioni dettagliate sul riciclaggio di questo prodotto, contattare l'autorità locale, il fornitore del servizio di pulizia o il negozio dove è stato acquistato questo prodotto.

INSTRUKCJE DOTYCZĄCE BEZPIECZEŃSTWA

Dzieci w wieku poniżej 3 lat należy trzymać z dala, chyba że są pod stałym nadzorem.

Dzieci w wieku od 3 lat i mniej niż 8 lat mogą włączać / wyłączać urządzenie tylko pod warunkiem, że zostało ono umieszczone lub zainstalowane w przewidzianym do tego celu miejscu, w normalnej pozycji roboczej i są nadzorowane lub poinstruowane w zakresie bezpiecznego użytkownika urządzenia i zrozumieć związane z tym zagrożenia. Dzieci w wieku od 3 do 8 lat nie mogą podłączać, regulować i czyścić konserwacji urządzenia użytkownika.

WSKAZÓWKI BEZPIECZEŃSTWA

Zaleca się zachowanie niniejszej instrukcji obsługi na przyszłość.

Przed pierwszym użyciem prosimy uważnie zapoznać się z całością treści niniejszej instrukcji.

1. Przewód przyłączeniowy należy podłączyć do sieci elektrycznej o parametrach zgodnych z podanymi na tabliczce znamionowej.
2. Należy zwrócić uwagę na to, by do jednego obiegu prądu nie włączać za dużo odbiorników.
3. Urządzenie wyłącznie do użytku domowego.
4. Urządzenie ustawić na płaskim i suchym podłożu.
5. Nie wkładać palców ani żadnych przedmiotów w otwory wlotu i wylotu.
6. Nie stawiać urządzenia przy firanach i zasłonach.
7. Pracujące urządzenie należy mieć zawsze w zasięgu wzroku zwłaszcza, gdy w pobliżu znajdują się dzieci.
8. Nie pozostawiać pracującego urządzenia bez nadzoru.

9. Niniejszy sprzęt może być użytkowany przez dzieci w wieku co najmniej 8 lat i przez osoby o obniżonych możliwościach fizycznych, umysłowych i osoby o braku doświadczenia i znajomości sprzętu, jeżeli zapewniony zostanie nadzór lub instruktaż odnośnie do użytkowania sprzętu w bezpieczny sposób, tak aby związane z tym zagrożenia były zrozumiałe. Dzieci nie powinny bawić się sprzętem. Dzieci bez nadzoru nie powinny wykonywać czyszczenia i konserwacji sprzętu.
10. Nie rozpylać w pobliżu pracującego urządzenia środków owadobójczych lub podobnych.
11. Nie używać w wysokiej temperaturze (powyżej 40°C), w miejscach o podwyższonej wilgotności (np. łazienka) i w miejscach zagrożonych wybuchem.
12. Używać jedynie czystą, zimną wodę wodociągową lub inną o niskiej zawartości składników mineralnych o temperaturze maksymalnej 40°C.
13. Nie używać na wolnym powietrzu.
14. Nie przenosić lub podnosić w czasie pracy.
15. Podczas pracy urządzenia nie wolno dotykać przetwornika ultradźwiękowego.
16. Urządzenie należy ustawiać z dala od źródeł ciepła (grzejniki, piece itp.).
17. Nie wolno uruchamiać urządzenia, bez zainstalowanego zbiornika z wodą.
18. Nie należy umieszczać urządzenia w pobliżu otworów wentylacyjnych oraz urządzeń elektrycznych.
19. Nie należy wkładać żadnych przedmiotów do dyszy nawilzacza.
20. Nie zbliżać rąk, twarzy ani innych części ciała do dyszy przy włączonym urządzeniu.

21. Nie przykrywać dyszy nawilżacza przy włączonym urządzeniu,
22. Przed opróżnieniem zbiornika lub przesuwaniem urządzenie należy wyłączyć z sieci.
23. Przed włączeniem urządzenia należy się upewnić czy wszystkie jego elementy są odpowiednio zamontowane. W żadnym wypadku nie włączać urządzenia przed złożeniem.
24. Nie wieszać na urządzeniu ubrań ani żadnych przedmiotów.
25. Nie wolno używać urządzenia z uszkodzonym przewodem przyłączeniowym. Aby zapobiec niebezpieczeństwu musi on zostać wymieniony w Serwisie Producenta (przez osobę wykwalifikowaną).
26. Napraw sprzętu może dokonać jedynie autoryzowany punkt serwisowy. Wszelkie modernizacje lub stosowanie innych niż oryginalne części zamiennych lub elementów urządzenia jest zabronione i zagraża bezpieczeństwu użytkownika.
27. Firma Eldom S p. z o. o. nie ponosi odpowiedzialności za ewentualne szkody powstałe w wyniku niewłaściwego używania urządzenia.

OSTRZEŻENIE: Niewłaściwe użytkowanie urządzenia może spowodować obrażenia ciała.



Ten symbol oznacza, że należy czyścić zbiornik co najmniej raz na 72 godziny.

Ostrzeżenie:

Mikroorganizmy, które mogą być obecne w wodzie lub w środowisku, w którym urządzenie jest używane lub przechowywane, mogą rozwijać się w zbiorniku na wodę i być wydmuchiwane w powietrze, powodując bardzo poważne zagrożenie dla zdrowia, gdy woda nie jest wymieniana i zbiornik nie jest prawidłowo czyszczony co 3 dni.

UWAGA Woreczek foliowy może stanowić niebezpieczeństwo – aby uniknąć uduszenia workiem należy przechowywać go z daleka od niemowląt i małych dzieci.

INSTRUKCJA OBSŁUGI

ULTRADŹWIĘKOWY NAWILŻACZ POWIETRZA NU50

PL

OPIS OGÓLNY

1. Dysza
2. Pokrywa
3. Zbiornik na wodę
4. Panel sterowania
5. Podstawa
6. Pływak 1
7. Pływak 2
8. Wylot powietrza
9. Przetwornik ultradźwiękowy
10. Zbiorniczek na olejek

PANEL STEROWANIA (4)

- A. ON/OFF
- B. HUMIDIFY
- C. HYGROSTAT
- D. SLEEP/ANION
- E. TIMER
- F. LAMPKA KONTROLNA – ANION
- G. WYŚWIETLACZ

DANE TECHNICZE

- moc: **25 W**
- napięcie zasilania:
220-240V ~ 50-60Hz
- pojemność: **4,6 l**
- wydajność: **300 ml/h**
- wydajność urządzenia przewidziana dla pomieszczenia **35 m²**
- czas pracy przy pełnym pojemniku na wodę ~ **15 godzin**

PRZEZNACZENIE

Nawilżacz ultradźwiękowy **NU50** przeznaczony jest do poprawy jakości powietrza w pomieszczeniach mieszkalnych. Odpowiedni poziom wilgotności powietrza poprawia samopoczucie oraz jakość snu.

Dodatkowo jest wyposażony w funkcję aromaterapii - w urządzeniu można stosować zapachowe dodatki do wody przeznaczone do nawilżaczy.

Jonizacja powietrza zmniejsza ilość bakterii w powietrzu, a odpowiednia wilgotność powietrza sprzyja regeneracji organizmu.

UŻYTKOWANIE

- Przed użyciem należy sprawdzić czy urządzenie jest kompletne i nie jest uszkodzone. Usunąć wszystkie zabezpieczenia transportowe.
- Nie należy ustawiać urządzenia na dywanie, wykładzinie, parkiecie lub powierzchniach, które mogą ulec zniszczeniu pod wpływem wody lub wilgoci.
- Zaleca się ustawienie nawilżacza na wysokości minimum **1m** od podłogi.
- W urządzeniu można stosować zapachowe dodatki do wody (olejki itp.) przeznaczone do nawilżaczy. Olejki można wlewać tylko na specjalną gąbkę umieszczoną w zbiorniczku (10).

UWAGA. Wlanie olejków bezpośrednio do zbiornika (3) lub podstawy (5) może doprowadzić do uszkodzenia nawilżacza. Uszkodzenia tego typu nie podlegają naprawie gwarancyjnej.

NAPEŁNIENIE ZBIORNIKA

- Upewnić się, że urządzenie nie jest włączone i podłączone do sieci.
- Trzymając jedną ręką za zbiornik (3) ściągnąć pokrywę (2).
- Napełnić zbiornik (3) wodą do poziomu maksymalnego – zdj. 1.
- Założyć pokrywę (2) na zbiornik (3).
- Podłączyć urządzenie do sieci zgodnej z parametrami podanymi powyżej. Urządzenie przejdzie w tryb gotowości. Nie działa żadna funkcja, a wyświetlacz jest wyłączony.

OBSŁUGA

Wszystkie zmiany ustawień potwierdzane są sygnałem dźwiękowym.

ON/OFF (WŁĄCZENIE/WYŁĄCZENIE)

Po naciśnięciu przycisku (A) włącza się wyświetlacz. Nawilżacz zaczyna pracować na najniższym poziomie nawilżania – pracuje silnik wentylatora. Wyświetlany jest poziom wilgotności oraz temperatura. Ponowne naciśnięcie przycisku (A) powoduje wyłączenie urządzenia i przejście w tryb gotowości.

Po wyłączeniu wentylator pracuje jeszcze przez kilka sekund.

HUMIDITY (MGIEŁKA)

Urządzenie wyposażone jest w trzystopniową regulację nawilżania. Poziom nawilżania zmienia się za pomocą przycisku (B). Zmiany sygnalizowane są na wyświetlaczu wskaźnikami "–", "=", "≡".



HYGROSTAT (HIGROMETR)

Funkcja umożliwia ustawienie poziomu wilgotności od **40-90%** w przedziałach co **5%**. Urządzenie rozpocznie działanie po ok. 3 sekundach od wprowadzenia ustawień. Wyłącza się, gdy aktualna wilgotność jest wyższa niż ustawiony poziom.

Funkcja włączy się, gdy aktualna wilgotność względna będzie mniejsza o co najmniej 2% od ustawionej.

Funkcja włączana jest przyciskiem **(C)**. Włączenie funkcji sygnalizowane jest na wyświetlaczu ikoną „**HYGROSTAT**”.

Aby ustawić żądaną wilgotność należy naciskać przycisk **(C)** do momentu ukazania się odpowiedniej wartości z przedziału 40-90 na wyświetlaczu. Aby wyłączyć funkcję należy naciskać przycisk **(C)**, aż do momentu pojawienia się na wyświetlaczu bieżącej wartości wilgotności.

Ze względu na warunki zewnętrzne może wystąpić błąd między faktyczną a wyświetlaną wartością wilgotności wynoszący do ok. 5%.

TIMER (ZEGAR)

Funkcja ta umożliwia ustawienie czasu po upływie, którego nastąpi automatyczne wyłączenie urządzenia. Funkcję można uruchomić tylko, gdy urządzenie jest włączone. Można ustawić tylko pełne godziny w zakresie od 1 – 12.

Funkcja włączana jest przyciskiem **(E)**. Włączenie funkcji sygnalizowane jest na wyświetlaczu ikoną „**TIMER**”. Gdy funkcja jest włączona na wyświetlaczu pokazywana jest naprzemiennie temperatura i czas. Urządzenie wskazuje upływający czas. Każde kolejne naciśnięcie przycisku **(E)** wydłuża czas.

SLEEP (TRYB NOCNY)

Tryb nocny włącza się za pomocą przycisku **(D)**. W tym trybie wyświetlacz przyciemnia. Po dotknięciu dowolnego przycisku tryb zostaje wyłączony.

ANION (JONIZACJA)

Funkcję jonizacji uruchamia się przyciskiem **(D)**. Włączenie funkcji sygnalizowane jest na wyświetlaczu ikoną „**F**”. Przycisk **(D)** należy nacisnąć i przytrzymać przez ok 3 s.

WATERLESS (BRAK WODY)



Symbol ten zapala się, gdy w zasobniku zabraknie wody. Urządzenie automatycznie wyłączy się.

● CZYSZCZENIE I KONSERWACJA

Przed rozpoczęciem czyszczenia urządzenia należy odłączyć urządzenie od sieci.

Zaleca się czyszczenie zbiornika na wodę po każdym użyciu jednak nie rzadziej niż raz na 3 dni.

Nie wolno zanurzać nawilżacza w wodzie lub innej płynnej substancji.

Do mycia nie używać żadnych ostrych środków czyszczących.

Zdarza się, że wewnątrz podstawy lub na przetworniku ultradźwiękowym (12) powstaną osady, który usuwa się zalewając elementy roztworem octu spirytusowego na 30 minut. Przetwornika nie wolno dotykać ostrymi przedmiotami.

● OCHRONA ŚRODOWISKA

- Urządzenie jest zbudowane z materiałów, które mogą być poddane ponownemu przetwarzaniu lub recyklingowi,
- należy je przekazać do odpowiedniego punktu, który zajmuje się zbieraniem i recyklingiem urządzeń elektrycznych i elektronicznych.

● GWARANCJA

- urządzenie przeznaczone jest do użytku prywatnego w gospodarstwie domowym,
- nie może być używane do celów zawodowych,
- gwarancja traci ważność w przypadku nieprawidłowej obsługi.

● PRAKTYCZNE PORADY

1. Dysza urządzenia nie powinna być skierowana w stronę ściany. Wydobywająca się z niej wilgoć może spowodować uszkodzenia tapety itp.
2. Nadmierna wilgotność w pomieszczeniu może spowodować skraplanie się wody na szybach i meblach. W takiej sytuacji nawilżacz należy wyłączyć.
3. Nawilżacza nie należy używać w pomieszczeniach, w których poziom wilgotności przekracza 80%.
4. Do napełniania zbiornika można używać wody z kranu, jednak w przypadku twardej wody zalecana jest woda destylowana.
5. W przypadku długiego okresu nieużytkowania nawilżacza, zaleca się umycie go i osuszenie. Przechowywać należy w suchym miejscu.

SAFETY INSTRUCTIONS

Before first use, please thoroughly read the entire manual.

1. Connect the connection cable only to mains whose electrical parameters are compatible with the parameters on the nameplate.
2. Pay attention not to add too many receivers to one power circuit.
3. For domestic use only.
4. Place the appliance on a flat and dry surface.
5. Do not put your fingers or any objects into the inlet or outlet opening.
6. Do not place the appliance on curtains.
7. Always keep the operating appliance within sight, particularly in the vicinity of children.
8. Never leave the operating appliance unattended.
9. The appliance can be used by children aged 8 and older, by persons with limited physical and mental capabilities, and by persons who have no experience nor knowledge of the equipment, only under supervision or if instructed on the safe use of the appliance in way that guarantees that the associated risks are understood. Children should not play with the appliance. Children should not clean nor maintain the appliance unattended.
10. Do not spray insecticides or similar products in the vicinity of the operating appliance.
11. Do not use the appliance in high temperatures (above 40°C), in places with high humidity (e.g. bathrooms), or in explosive areas.
12. Use only clean, cold tap water or water with low mineral content at a temperature not exceeding 40°C.
13. Do not use in the open air.
14. Do not carry or lift during operation.
15. Do not touch the ultrasonic converter during operation.
16. Place the appliance away from heat sources (radiators, stoves, etc.).
17. Do not start the humidification feature if the water container is not installed in the appliance.
18. Do not place the appliance near vents or electrical devices.

19. Do not insert any objects into the humidifier nozzle.
20. Keep hands, face, and other parts of the body away from the nozzle when the appliance is switched on.
21. Do not cover the humidifier nozzle when the appliance is switched on.
22. Disconnect the appliance from the mains, before emptying the container or moving the appliance.
23. Before switching the appliance on, make sure that all its parts have been properly installed. Do not switch the appliance on if it is not completely assembled.
24. Do not hang clothes or other objects on the appliance.
25. Do not use the appliance if the connecting cable is damaged. To avoid any risks, replace the damaged cable at an authorized Manufacturer's Servicing Point.
26. The appliance can be repaired only at an authorized servicing center. Any upgrades or the use of non-original spare parts or components is forbidden and poses a hazard for the user.
27. Eldom Sp. z o. o. is not liable for any damage resulting from improper use of the appliance.

SPECIAL INSTRUCTIONS

- Place the appliance on a hard and stable surface. It is recommended to place the humidifier at least 1 m above the floor level.
- Do not place the appliance on a carpet, wood flooring or on any surface that may be damaged by water or moisture.
- When placing the appliance, make sure that the power plug is always accessible.
- The appliance should always be placed upright.
- Do not cover the air outlet and inlet.



The symbol indicates that the tank should be cleaned at least once every 72 hours.

Warning: Microorganisms that may be present in the water or the environment in which the device is used or stored may thrive in the water tank and be blown into the air, creating a very serious health hazard if the water is not replaced and the tank is not properly installed. Cleaned every 3 days.

WARNING: Improper use of the appliance may cause injury.

WARNING: Plastic bag can be dangerous, to avoid danger of suffocation keep this bag away from babies and children.

INSTRUCTION MANUAL

ULTRASONIC HUMIDIFIER NU50

EN

● GENERAL DESCRIPTION NOZZLE

1. Cover
2. Water tank
3. Control panel
4. Base
5. Float 1
6. Float 2
7. Air outlet
8. Ultrasonic transducer
9. Oil box

● CONTROL PANEL (4) ON/OFF

- A. HUMIDIFY
- B. HYGROSTAT
- C. SLEEP / ANION
- D. TIMER
- E. INDICATOR LIGHT – ANION
- F. DISPLAY

● TECHNICAL DATA

- power: 25 W
- supply voltage: 220-240V ~ 50-60Hz
- capacity: 4,6 l
- output: 300 ml/h
- humidifier output for a 35m² room
- humidifier operation time for a full container: approx. 15 hours

● INTENDED USE

The NU50 ultrasound humidifier is intended to improve quality of air in residential premises.

● USE

- Before use, check that the appliance is complete and undamaged.
- Do not place the appliance on a carpet, lining, parquet floor, or any surface which can be damaged by water or moisture.
- It is recommended to place the humidifier at a minimum height of 1 m from the floor.
- Fragrant-water additives (oils, etc.) for humidifiers may be used with the appliance. The essential oil can only be poured on a sponge, which is placed in a box (10).

NOTE! Pouring oil directly into the tank (2) or into the base (5) can damage the humidifier. This type of damage is not subject to warranty repair.

● OPERATION

- Make sure the appliance is turned off and disconnected from the power supply.
- Holding the tank (3) with one hand, remove the lid (2).
- Fill the tank (3) with water to the maximum level - Fig. 1.
- Put the lid (2) on the tank (3).
- Plug the appliance into the mains, complying with the parameters specified above. The appliance will enter the standby mode. No function is active, and the display is switched off.



All changes in the settings are confirmed with an audio signal.

ON/OFF (SWITCHING ON / SWITCHING OFF)

Pressing the button (A) will cause the display to activate. The humidifier will start running at the highest level of humidification, with the fan motor running. The humidity level is displayed. Pressing the button (A) again will switch off the unit and make it enter the stand-by mode.

HUMIDITY (MIST)

The appliance is fitted with a three-stage control of humidification. The level of humidification is changed with the button (B). Changes are displayed "--", "=-", "===" on the display.

HYGROSTAT (HYGROMETER)

This function allows to set the level of humidity from 40–90% in 5% steps. The appliance will start after about 3 seconds of entering the settings. It will switch off when the current humidity is higher than the set level. The function will activate when the current relative humidity is at least 2% lower than the set value. Activation of the function is indicated with the icon on the display. Due to external conditions, an error may occur between the actual and the displayed values of humidity of up to about 5%.

TIMER

This function allows to set the time after which the appliance will automatically switch off. This function may be started only when the appliance is on. Only full hours may be set, 1 to 12. The function is activated with the button (D). Activation of the function is indicated with the icon on the display. The device displays the time.

SLEEP (NIGHT MODE)

The night mode is switched on with the button (D). In this mode the display is switched off. If you touch any key, the mode is deactivated.

ANION (IONISATION)

The ionizing function is started with the button (D). Activation of the function is indicated with the icon „F“ on the display. Press and hold the key (D) for about 3 s.

WATERLESS

This symbol will be displayed when water is not present in the container. The appliance will switch off automatically.

● **CLEANING AND MAINTENANCE**

1. Before cleaning, unplug the appliance.
2. It is recommended to clean the water tank after each use, but at least once every 3 days.
3. Do not immerse the humidifier in water or other liquid substance.
4. Do not use any aggressive cleaning agents.
5. It happens that in the base or in the ultrasound converter a scale is formed which can be removed by pouring 30% distilled vinegar on the elements and leaving it there for 30 minutes.

● **PRACTICAL ADVICE**

1. Do not direct the nozzle towards a wall. The moisture coming out of it may cause damage of the paperwall, etc.
2. Excessive moisture in the room may cause condensation of water on window panes and furniture. If this is the case, turn off the humidifier.
3. Do not use the humidifier in the rooms where the moisture level exceeds 80%.
4. Use tap water to fill the tank, however in case of hard tap water, distilled water is recommended.
5. When the humidifier is not used for a long time, its washing and drying is recommended. Keep in a dry place.
6. It is recommended to place the humidifier at least one meter above a floor.

● **ENVIRONMENTAL PROTECTION**

- The appliance is made of materials which can be recycled.
- It should be handed over to the applicable collection point for the recycling of electrical and electronic equipment.

● **WARRANTY**

- This appliance is designed for domestic use only.
- It cannot be used for professional purposes or for other than the intended use.
- Improper use will nullify the guarantee

WARNING: Plastic bag can be dangerous, to avoid danger of suffocation keep this bag away from babies and children.

SICHERHEITSANWEISUNGEN

Vor der ersten Verwendung machen Sie sich bitte mit dem Inhalt dieser Anleitung vertraut. Bewahren Sie diese Betriebsanleitung zum späteren Nachschlagen auf.

1. Die Anschlussleitung ist an ein Stromnetz anzuschließen, das den Parametern auf dem Fabrikschild entspricht.
2. Dabei ist darauf zu achten, dass in einem Stromkreislauf nicht zu viele Verbraucher eingeschaltet sind.
3. Das Gerät ist nur für den Hausgebrauch bestimmt.
4. Das Gerät ist auf ebenem und trockenem Untergrund aufzustellen.
5. Keine Finger oder irgendwelche Gegenstände in die Einend Ausgangsöffnungen stecken.
6. Gerät von Vorhängen fern halten.
7. Befinden sich Kinder in der Nähe, so sollte man das Gerät immer im Blickfeld behalten.
8. Man darf niemals laufende Geräte unbeaufsichtigt zurücklassen.
9. Kinder unter 3 Jahren sollten ferngehalten werden, es sei denn, sie stehen unter ständiger Aufsicht. Kinder im Alter von 3 Jahren und unter 8 Jahren dürfen das Gerät nur ein-/ausschalten, wenn es in der dafür vorgesehenen normalen Gebrauchslage aufgestellt oder installiert wurde und sie beaufsichtigt oder in den sicheren Gebrauch eingewiesen wurden. Gerät und verstehen Sie die damit verbundenen Gefahren. Kinder im Alter von 3 Jahren und unter 8 Jahren dürfen die Wartung des Benutzergeräts nicht anschließen, einstellen und reinigen.
10. Dieses Gerät kann von Kindern ab einem Alter von mindestens 8 Jahren sowie von geistig oder körperlich behinderten Menschen als auch von unerfahrenen Personen genutzt werden, sofern eine Aufsicht gewährleistet ist bzw. diese

Personen im sicheren Umgang geschult worden sind und sich über alle damit verbundenen Gefahren im Klaren sind. Kinder sollten mit dem Gerät nicht spielen. Kinder dürfen das Gerät ohne Aufsicht weder reinigen noch warten.

11. In der Nähe eines laufenden Geräts dürfen keine Insektiziden oder ähnliche Stoffe versprüht werden.
12. Nicht bei hohen Temperaturen (von über 40°C) an Plätzen mit einer erhöhten Feuchte (beispielsweise im Bad) oder an explosionsgefährdeten Orten benutzen.
13. Ausschließlich reines, kaltes Leitungswasser oder sonstiges Wasser mit einem geringen Mineralstoffgehalt mit einer Höchsttemperatur von 40°C nutzen. Nicht im Freien benutzen.
14. Während des Betriebs weder verlagern noch anheben.
15. Während des Betriebs niemals den Ultraschallwandler berühren von Wärmequellen (Heizkörper, Öfen usw.) fernhalten.
16. Befeuchtungsfunktion nicht starten, wenn im Gerät kein Wassertank installiert ist.
17. Gerät von Lüftungsöffnungen und Stromgeräten fernhalten.
18. Keine Gegenstände in die Befeuchter Düse stecken.
19. Hände, Gesicht oder sonstige Körperteile von der Düse eines laufenden Geräts fernhalten.
20. bei eingeschaltetem Gerät darf die Düse nicht bedeckt werden,
21. vor dem Entleeren des Tanks oder der Geräteverlagerung vom Stromnetz trennen.
22. Vor dem Einschalten des Geräts hat man sich zu vergewissern, dass alle Elemente korrekt montiert wurden. Keinesfalls darf das Gerät vor seiner Zusammensetzung eingeschaltet werden.

23. Es dürfen weder Kleider noch irgendwelche Gegenstände auf dem Gerät aufgehängt werden.
24. Das Gerät darf nicht mit beschädigten Anschlussleitungen betrieben werden. Um Gefahren abzuwenden, muss diese in einem Herstellerservice ausgetauscht werden.
25. Reparaturen des Geräts dürfen ausschließlich von autorisierten Servicestellen vorgenommen werden. Jegliche Modernisierungen bzw. die Verwendung von anderen Teilen als originalersatzteile
26. bzw. Originalausstattungs-elemente gefährden die Nutz-sicherheit und sind daher verboten.
27. Die Firma Eldom Sp. z o.o. haftet nicht für Schäden, die aus der unsachgemäßen Gerätenutzung resultieren.



Das Symbol weist darauf hin, dass der Tank mindestens alle 72 Stunden gereinigt werden sollte.

Warnung:

Mikroorganismen, die möglicherweise im Wasser oder in der Umgebung vorhanden sind, in der das Gerät verwendet oder gelagert wird, können im Wassertank gedeihen und in die Luft geblasen werden, was zu einer sehr ernststen Gesundheitsgefahr führen kann, wenn das Wasser nicht ersetzt wird und der Tank nicht richtig ist installiert, alle 3 Tage gereinigt.

WARNUNG: Die unsachgemäße Verwendung des Geräts kann zu Verletzungen führen.

VORSICHT! Plastiktüten können gefährlich sein! Erstickungsgefahr! Bewahren Sie die Tüte sicher vor Kindern auf!

● **SONDEREMPFEHLUNGEN**

- Das Gerät ist auf harten, stabilen Untergrund aufzustellen. Es empfiehlt sich, den Luftbefeuchter auf eine Höhe von mindestens 1m vom über dem Boden zu stellen.
- Das Gerät ist weder auf Teppichen noch auf Teppichböden, Parketts oder Flächen aufgestellt werden, die durch Wasser oder Feuchteinwirkung zerstört werden könnten.
- Nach der Aufstellung des Geräts muss stets ein freier Zugang zum Versorgungskabelstecker gewährleistet werden.
- Das Gerät ist immer vertikal aufzustellen.
- Der Luftauslass und der Lüftungszufluss dürfen nicht verdeckt werden.

BEDIENUNGSANLEITUNG

ULTRASCHALL-LUFTBEFEUCHTER NU50

● ALLGEMEINE BESCHREIBUNG

1. Drehdüse
2. Deckel
3. Wasserbehälter
4. Steuerpanel
5. Basis
6. Schwimmerschalter 1
7. Schwimmerschalter 2
8. Luftauslass
9. Ultraschallwandler
10. Ölbehälter

● STEUERPANEEL (4)

- A. ON/OFF
- B. HUMIDIFY
- C. HYGROSTAT
- D. TIMER
- E. SLEEP
- F. NIGHT LIGHT

● TECHNISCHE DATEN

- Leistung: 25 W
- Versorgungsspannung: 220-240V ~ 50-60Hz
- Tankvolumen: 4,6 l
- Effizienz: 300 ml/h
- Für den Raum 35m² vorgesehene Befeuchtereffizienz
- Betriebsdauer des Befeuchters bei vollem Tank: ca. 15 Std.

● BESTIMMUNG

Der Ultraschall Luftbefeuchter NU50 ist zur Verbesserung der Luftqualität in Wohnräumen bestimmt.

Darüber hinaus ist es mit der Funktion der Aromatherapie ausgestattet – im Gerät können Duftwasserzusätze für Luftbefeuchter verwendet werden.

Die Luftionisation reduziert die Bakterienmenge in der Luft und eine ausreichende Luftfeuchtigkeit fördert die Regeneration des Körpers.

● GEBRAUCH

- Prüfen Sie vor der Verwendung, ob das Gerät komplett und unbeschädigt ist.
- Stellen Sie das Gerät nicht auf einen Teppich, Auslegeware, Parkett oder eine Oberfläche, die durch Wasser oder Feuchtigkeit beschädigt werden kann.
- Es wird empfohlen, den Befeuchter in einer Höhe von mindestens 1 m über dem Boden
- aufzustellen.
- Duftende Wasserzusätze (Öle, etc.) für Befeuchter können im Gerät verwendet werden. Die Öle dürfen nur in den Spezialbehälter (10).

ACHTUNG. Das Einfüllen von Öl direkt in den Tank (3) oder in die Basis (5) kann den Befeuchter beschädigen. Schäden dieser Art unterliegen nicht der Gewährleistungsreparatur.

● FÜLLEN DES WASSERBEHÄLTER

- Es ist sicherzustellen, dass das Gerät von der Netzversorgung getrennt ist.
- Halten Sie den Tank (3) mit einer Hand fest und entfernen Sie dabei den Deckel (2).
- Füllen Sie den Tank (2) mit Wasser bis zum maximalen Füllstand auf - Abb. 1.
- Setzen Sie den Deckel (2) auf den Behälter (3).
- Das Gerät an das Stromnetz anschließen, das den oben angegebenen Parametern entspricht.

Das Gerät geht in den Standby-Modus. Man kann keine Funktion aktivieren.



BEDIENUNG

Die Einstellungsänderungen werden immer mit einem Signalton bestätigt.

ON/OFF (EIN-/AUSSCHALTEN)

Nach dem Betätigen der Taste (A) wird die Anzeige eingeschaltet. Der Luftbefeuchter beginnt mit der niedrigsten Befeuchtungsstufe zu arbeiten - der Ventilatormotor läuft. Die Feuchtigkeitsstufe wird angezeigt. Erneute Betätigung der (A)-Taste schaltet das Gerät aus und geht in den Standby-Betrieb über.

HUMIDITY (NEBEL)

Der Luftbefeuchter besitzt drei Befeuchtungsstufen. Die Befeuchtungsstufe kann mittels der (D)-Taste gewechselt werden. .

Änderungen werden durch die Anzahl der Leuchtsegmente angezeigt "--", "==" , "===".

HYGROSTAT (HYGROMETER)

Diese Funktion wird mittels der (C) -Taste eingeschaltet. Diese Funktion ermöglicht es, das Feuchtigkeitsniveau zwischen 40 und 90% je 5% einzustellen. Nach Ablauf von ca. 3 Sekunden nach Einführung neuer Einstellungen geht das Gerät in Betrieb. Es schaltet ab, wenn die Feuchtigkeit der Umgebungsluft den eingestellten Wert übersteigt. Diese Funktion schaltet ein, wenn die aktuelle relative Feuchtigkeit mindestens 2% unter dem eingestellten Wert liegt. Das Einschalten dieser Funktion wird auf der Anzeige mit „HYDROSTAT“ gekennzeichnet. Die Umgebungsbedingungen können eine Abweichung zwischen dem realen und dem angezeigten Feuchtigkeitswert von bis zu ca. 5% verursachen.

TIMER (ZEITSCHALTUHR)

Diese Funktion ermöglicht es, die Zeit einzustellen, nach deren Ablauf das Gerät automatisch ausgeschaltet wird. Diese Funktion kann nur dann betätigt werden, wenn das Gerät eingeschaltet ist. Man kann nur volle Stunden zwischen 1 - 12 einstellen. Diese Funktion wird mittels der (D)-Taste eingeschaltet. Das Einschalten dieser Funktion wird auf der Anzeige mit „TIMER“ gekennzeichnet. Das Gerät zeigt die ablaufende Zeit nicht an. Jede Betätigung der (E)-Taste verlängert die Zeit.

SLEEPMODE (NACHTMODUS)

In diesem Modus wird die Beleuchtung der Anzeige heruntergefahren.

Der Nachtmodus wird mit Taste (D) auf dem Bedienfeld eingeschaltet. Nach Berührung einer beliebigen Taste wird der Modus deaktiviert.

ANION (IONISATION)

Die Ionisation-Funktion wird durch Drücken der (D)-Taste eingestellt. Während der Ionisation läuft der Ventilatormotor. Die Ionisation-Funktion wird durch das leuchtende Symbol signalisiert "F". Halten Sie die Taste (D) ca. 3 s lang gedrückt.

WATERLESS (WASSER FEHLT)



Dieses Symbol leuchtet, wenn sich im Wasserbehälter kein Wasser mehr befindet. Das Gerät schaltet automatisch ab.

● REINIGUNG UND WARTUNG

1. Ziehen Sie den Netzstecker aus der Steckdose vor der Reinigung.
2. Reinigen Sie den Wassertank und das Gehäuse vor jedem Gebrauch. Der Tank mindestens alle 72 Stunden gereinigt werden sollte.
3. Tauchen Sie den Luftbefeuchter ins Wasser oder in eine andere Flüssigkeit nicht ein!
4. Verwenden Sie für Reinigung keine aggressiven Reinigungsmittel.
5. Es kann passieren, dass im Gehäuse, Ventil oder Ultraschallwandler ein Niederschlag entsteht, der durch Begießen der Bestandteile mit dem Spritessig durch 30 Min. entfernt werden kann. Der Wandler darf mit scharfen Gegenständen nicht berührt werden.

● PRAKTISCHE ANWEISUNGEN

1. Die Düse sollte nicht an die Wand gerichtet werden. Die Feuchtigkeit kann Tapeten beschädigen etc.
2. Eine übermäßige Luftbefeuchtung im Raum kann die Verflüssigung des Dampfes auf Glasscheiben und Möbeln verursachen. In diesem Falle soll das Gerät ausgeschaltet werden.
3. Der Luftbefeuchter darf in Räumen, in denen die Feuchtigkeit größer als 80% ist, nicht verwendet werden.
4. Für das Auffüllen kann das Leitungswasser verwendet werden; beim harten Wasser aber ist es empfehlenswert, destill Wasser zu verwenden.
5. Wenn Sie das Gerät längere Zeit nicht benutzen, reinigen und trocknen Sie es. Es soll trocken gelagert werden.
6. Stellen Sie das Gerät in einer Höhe von mind. 1 m über dem Boden.

● UMWELTSCHUTZ

- Das Gerät ist aus wieder verwendbaren oder recyclebaren Stoffen gebaut.
- Es soll an einer entsprechenden für Recycling elektrischer und elektronischer Geräte zuständigen Sammelstelle abgegeben werden.

● GARANTIE

- Das Gerät ist für den Privatgebrauch im Haushalt bestimmt.
- Es darf nicht für berufliche Zwecke benutzt werden.
- Bei unrichtiger Bedienung erlischt die Garantie.

МЕРЫ БЕЗОПАСНОСТИ

Перед первым использованием необходимо внимательно ознакомиться с содержанием настоящей инструкции.

1. Соединительный кабель необходимо подключить к электросети, параметры которой соответствуют данным на номинальной табличке.
2. Рекомендуются в одну электрическую цепь не подключать слишком много приборов, потребляющих электроэнергию.
3. Устройство предназначено исключительно для бытового использования.
4. Устройство следует установить на плоской и сухой поверхности.
5. Запрещается прикасаться к входным и выходным отверстиям или вкладывать в них какие-либо предметы.
6. Запрещается устанавливать устройство вблизи занавесок и штор.
7. Включенное устройство всегда должно оставаться в поле зрения, особенно, если вблизи находятся дети.
8. Не следует оставлять включенное устройство без присмотра.
9. Данное устройство может использоваться детьми, достигшими, как минимум, 8-летнего возраста, а также лицами с ограниченными физическими или умственными возможностями, с отсутствием опыта и основных знаний в области функционирования подобных устройств, при условии наличия соответствующего надзора или проведения им инструктажа по безопасной эксплуатации оборудования данного типа, с подробным разъяснением потенциальных угроз, которые могут быть связанными с его обслуживанием. Детям запрещается играть с устройством. Очистка и техническое обслуживание устройства не может осуществляться детьми без надзора со стороны взрослых лиц. Не подпускайте детей младше 3 лет, если они не находятся под постоянным присмотром. Дети в возрасте от 3 лет и младше 8 лет могут включать/выключать прибор только при условии, что он

- был размещен или установлен в предназначенном для этого месте, в нормальном рабочем положении, и они находятся под присмотром или проинструктированы о безопасном использовании прибора и понимают связанные с этим опасности. Дети в возрасте от 3 до 8 лет не должны подключать, регулировать или чистить обслуживание пользовательского устройства.
10. Запрещается распылять вблизи работающего устройства инсектициды и подобные им средства.
 11. Запрещается использовать устройство при высокой температуре (свыше 40°C), в местах с повышенной влажностью (например, в ванной комнате) и во взрывоопасных зонах.
 12. Разрешается использовать только чистую, холодную, водопроводную либо иную воду с низким содержанием минеральных веществ, при максимальной температуре 40°C.
 13. Не использовать устройство на открытом воздухе.
 14. Не переносить и не переставлять его во включенном состоянии,
 15. Во время работы устройства запрещается касаться ультразвукового преобразователя (датчика).
 16. Устройство следует устанавливать вдали от источников тепла (обогреватели, печи и т.п.).
 17. В устройство запрещается вливать ароматические добавки для воды (масла и т.п.) и какие-либо химические средства.
 18. Запрещается включать функцию увлажнения, если в устройство не установлена ёмкость с водой.
 19. Запрещается устанавливать устройство вблизи вентиляционных отверстий или электроприборов.
 20. Запрещается вкладывать посторонние предметы в сопло увлажнителя.
 21. Запрещается прикасаться к соплу при включенном устройстве,
 22. Запрещается закрывать сопло увлажнителя при включенном устройстве.

23. прежде, чем опорожнить бак или переместить устройство, выключить его из сети.
24. Перед включением устройства следует убедиться, что все его компоненты правильно смонтированы. Ни в коем случае не включать устройство до окончания его сборки.
25. Запрещается вешать на прибор одежду или другие предметы.
26. Запрещается пользоваться прибором с повреждённым соединительным кабелем. Чтобы избежать опасности, повреждённый кабель следует заменить в сервисном центре изготовителя.
27. Ремонт устройства может осуществлять исключительно персонал авторизованного сервисного центра. Осуществление модернизации, использование неоригинальных сменных деталей или элементов строго запрещается и ведет к утрате безопасности использования прибора.
28. Компания ООО «Eldom» не несёт ответственности за возможный ущерб, нанесённый в результате несоответствующего использования устройства.



Символ указывает на то, что бак следует очищать не реже одного раза в 72 часа.

Предупреждение:

Микроорганизмы, которые могут присутствовать в воде или окружающей среде, в которой используется или хранится устройство, могут размножаться в резервуаре для воды и переноситься в воздух, создавая очень серьезную опасность для здоровья, если вода не заменена и резервуар не содержится должным образом. установлен чистится каждые 3 дня.

ВНИМАНИЕ! Полиэтиленовый пакет может быть опасным – чтобы избежать удушения мешком, необходимо хранить его в недосягаемом для младенцев и маленьких детей месте.

ИНСТРУКЦИЯ ПОЭКСПЛУАТАЦИИ УЛЬТРАЗВУКОВОЙ УВЛАЖНИТЕЛЬ ВОЗДУХА NU50

RU

● БЩЕЕ ОПИСАНИЕ

1. Сопло
2. Крышка
3. Бак для воды
4. Панель управления
5. Свет
6. Пловец 1
7. Пловец 2
8. Трубка
9. Выход воздуха
10. Емкость для ароматического масла
11. Индикатор уровня воды - максимум
12. Ультразвуковой элемент
13. Пульт дистанционного управления

● ПАНЕЛЬ УПРАВЛЕНИЯ (4)

- A. ON/OFF
- B. HUMIDIFY
- C. HYGROSTAT
- D. SLEEP / ANION
- E. SLEEP TIMER
- F. КОНТРОЛЬНАЯ ЛАМПА - ANION
- G. ЖИДКОКРИСТАЛЛИЧЕСКИЙ ДИСПЛЕЙ

● ТЕХНИЧЕСКИЕ ДАННЫЕ

- мощность: 25W
- напряжение питания: 220-240V ~ 50-60Hz
- объём ёмкости для воды: 4,6 l
- производительность: 300 ml/h
- производительность увлажнителя, предусмотренная для помещений: 35m²
- время работы увлажнителя при заполненной ёмкости для воды: около 15 часов

● НАЗНАЧЕНИЕ

Ультразвуковой увлажнитель NU50 предназначен для улучшения качества воздуха в помещениях. Соответствующий уровень влажности воздуха улучшает самочувствие и качество сна. Кроме того, он оснащен функцией ароматерапии - в приборе можно использовать ароматические добавки к воде, предназначенные для увлажнителей. Ионизация воздуха, возникающая в результате расщепления частиц воды, дополнительно очищает увлажненный воздух и уменьшает количество присутствующих в нем бактерий.

● ЭКСПЛУАТАЦИЯ

- Перед использованием увлажнителя воздуха его необходимо собрать.
- Не ставьте устройство на ковер, ковровое покрытие, паркет или поверхности, которые могут повредиться от воздействия воды или влаги.
- Рекомендуется устанавливать увлажнитель воздуха на высоте не менее 1 м от пола.
- В устройстве могут использоваться ароматические добавки для воды (ароматические масла и т.д.), предназначенные для увлажнителей воздуха. Ароматические масла можно заливать только в специальную емкость (10).

ВНИМАНИЕ!

Заливка ароматического масла непосредственно в бак (6) может повредить увлажнитель воздуха. Повреждения данного типа не подлежат гарантийному ремонту.

● НАПОЛНЕНИЕ БАКА

- Убедитесь, что устройство не включено и не подключено к сети.
- Удерживая контейнер (3) одной рукой, снимите крышку (2).
- Наполните резервуар (3) водой до максимального уровня - рис. xx.
- Установите крышку (2) на бак (3).
- Подключите прибор к источнику питания, соответствующему указанным выше параметрам. Прибор переходит в режим ожидания. Ни одна функция не работает, дисплей выключен.

● ОБСЛУЖИВАНИЕ

Все изменения настроек подтверждаются звуковым сигналом.

- Подключить устройство к сети питания согласно параметрам, приведенным выше. Устройство перейдет в режим готовности. Функции неактивны, а дисплей выключен.



ON/OFF (ВКЛЮЧЕНИЕ/ВЫКЛЮЧЕНИЕ)

При нажатии на кнопку (A) активируется дисплей. Увлажнитель начинает работать на самом низком уровне увлажнения - двигатель вентилятора работает. На дисплее отображается текущий уровень влажности. Повторное нажатие на кнопку (A) приводит к выключению устройства и переходу в режим готовности.

HUMIDITY (ТУМАН)

Устройство оснащено трехуровневой регулировкой увлажнения. Уровень увлажнения можно изменить, используя кнопку (B). Изменения отображаются на дисплее с помощью индикаторов "--", "==" , "≡≡".

HYGROSTAT (ГИГРОМЕТР)

Функция активируется кнопкой (C). Данная функция позволяет установить требуемый уровень влажности – от 40 до 90% с шагом 5%. Устройство начнет работу по истечении прибл. 3 секунд с момента ввода настроек. Устройство выключится, если текущий уровень влажности будет превышать заданное значение. Функция автоматически активируется, если текущий уровень относительной влажности будет ниже на 2% от заданного. Включение функции отображается подсветкой иконки „HYGROSTAT“ на дисплее. Принимая во внимание условия окружающей среды, может иметь место погрешность отображаемого значения влажности по отношению к фактическому уровню – в пределах 5%.

TIMER (ТАЙМЕР)

Данная функция позволяет настроить время, по истечении которого устройство автоматически выключается. Настройки этой функции можно осуществлять только после включения устройства. Можно установить только полные часы от 1 до 12. Функция активируется при помощи кнопки (D). Включение функции отображается подсветкой иконки „TIMER“ на дисплее. Устройство не указывает прошедшего времени работы. Очередное нажатие кнопки (D) продлевает время работы увлажнителя.

SLEEP (НОЧНОЙ РЕЖИМ)

Ночной режим включается кнопкой (D) на панели управления. В этом режиме яркость подсветки дисплея уменьшается. Прикосновение к любой кнопке приведет к выключению этого режима.

АНИОН (ИОНИЗАЦИЯ)

Функция ионизации активируется нажатием кнопки (D). Активация функции обозначается на дисплее значком "F". Нажимайте кнопку (D) в течение примерно 3 с.

WATERLESS (ОТСУТСТВИЕ ВОДЫ)

Подсветка данного символа  включится при отсутствии воды в емкости. Устройство автоматически выключится.

● **СОВЕТЫ**

1. Не направлять вращающегося распылителя на стены. Поток пара может повредить обои и т.д.
2. Высокий уровень влаги в помещении может привести к образованию конденсата на окнах и мебели. В такой ситуации прибор следует выключить.
3. Не следует использовать прибор в помещениях, где уровень влаги превышает 80 %.
4. С целью наполнения резервуара можно использовать водопроводную воду, однако же в ситуации жесткой воды, рекомендуем дистиллированную воду.
5. Если не используете прибор длительное время, рекомендуем прибор помыть и высушить. Хранить в сухом месте.
6. Рекомендуем устанавливать увлажнитель на высоте мин. 1 м от пола.

● **ЧИСТКА И УХОД**

1. Перед чисткой отключите прибор от сети.
2. Рекомендуем регулярно чистить резервуар на воду и основание.
3. Запрещается погружать устройство в воду или другую жидкость.
4. Запрещается использовать сильные чистящие средства.
5. В основании, насадке или ультразвуковом элементе может образоваться налет, который можно удалить, заливая элементы спиртовым уксусом на 30 мин. Запрещается прикасаться острыми предметами к преобразователю.

● **ЗАЩИТА ОКРУЖАЮЩЕЙ СРЕДЫ**

- Прибор изготовлен из материалов, которые могут использоваться вторично.
- Передайте прибор в специализированный пункт для дальнейшей утилизации.

● **ГАРАНТИЯ**

- Устройство предназначено только для домашнего использования.
- В случае неправильной эксплуатации гарантия не является действительной.

MEDIDAS DE SEGURIDAD

Antes del primer uso se debe leer atentamente todo el contenido del manual.

1. El cable de conexión debe estar conectado a la toma de corriente con parámetros compatibles con los que figuran en el manual.
2. No se deben conectar al circuito eléctrico demasiados receptores.
3. El aparato está destinado para un uso privado doméstico.
4. Colocar el aparato sobre una superficie plana y seca.
5. No meter los dedos ni otros objetos en las aberturas de entrada y salida.
6. No colocar el aparato cerca de visillos y cortinas.
7. El aparato encendido debe estar siempre al alcance de la vista, especialmente cuando los niños están alrededor.
8. No dejar el aparato puesto en funcionamiento sin vigilancia.
9. El aparato puede ser utilizado por niños mayores de 8 años y personas con discapacidad física, sensorial o mental, así como por personas que carecen de experiencia o conocimiento, si permanecen bajo supervisión o utilizan el aparato de forma segura, siguiendo las instrucciones de uso y si entienden bien los riesgos. Los niños no pueden jugar con el aparato. La limpieza y el mantenimiento no pueden ser realizadas por niños sin la supervisión de un adulto.
10. Los niños menores de 3 años deben mantenerse alejados, a menos que estén bajo supervisión permanente. Los niños mayores de 3 años y menores de 8 años solo podrán encender y apagar el aparato si se ha colocado o instalado en posición normal de funcionamiento en un lugar designado a tal efecto, y si se les supervisa o instruye en el uso seguro del aparato y comprende los riesgos asociados. Los niños de 3 a 8 años de edad no pueden conectar, ajustar y limpiar el

mantenimiento del dispositivo del usuario.

11. No usar productos insecticidas o similares cerca del aparato.
12. No debe usarse en altas temperaturas (por encima de 40°C), en lugares con alta humedad (ej. baño) y lugares peligrosos.
13. Usar solamente agua limpia y fría del grifo, u otra agua de bajo contenido de minerales a temperatura máxima de 40°C.
14. No utilizar al aire libre.
15. No trasladar y ni levantar cuando el aparato está puesto en funcionamiento.
16. No tocar el transductor ultrasónico cuando el aparato está puesto en funcionamiento.
17. Colocar el aparato lejos de fuentes de calor (radiadores, estufas, etc.).
18. No verter aditivos perfumados (aceites, etc.) y ningún producto químico en el agua.
19. No utilizar la función de humidificación cuando el depósito de agua no está montado en el aparato.
20. No colocar el aparato cerca de las rejillas de ventilación y los aparatos eléctricos.
21. No introducir objetos en la boquilla del humidificador.
22. No acercar las manos, cara u otras partes del cuerpo a la boquilla cuando el aparato está encendido.
23. No tapar la boquilla del humidificador con el aparato encendido.
24. Desconectar el aparato de la red antes de vaciar el depósito o moverlo.
25. Antes de encender el aparato hay que asegurarse de que todas las piezas están montadas correctamente.
26. No colgar ropa ni otros objetos en el aparato.
27. No utilizar si el cable está dañado. Para evitar peligro el cable debe ser reemplazado en el Servicio del Fabricante.

28. Sólo el centro de servicio autorizado puede reparar el aparato. Cualquier modificación o uso de piezas de repuesto o elementos no originales están prohibidos y son peligrosos.
29. La empresa Eldom Sp. z o.o. no se hace responsable de los daños causados por el uso incorrecto del aparato.



El símbolo indica que el tanque debe limpiarse al menos una vez cada 72 horas.

Advertencia: Los microorganismos que pueden estar presentes en el agua o en el entorno en el que se usa o almacena el dispositivo pueden prosperar en el tanque de agua y volar al aire, lo que crea un peligro muy grave para la salud si no se reemplaza el agua y el tanque no se limpia correctamente. Instalado limpiado cada 3 días.

NOTA: La bolsa de plástico puede suponer un peligro: para evitar el riesgo de asfixia, la bolsa debe guardarse fuera del alcance de los bebés y niños pequeños.

● RECOMENDACIONES ESPECIALES

- Colocar el aparato sobre una superficie dura y estable. Se recomienda colocar el humidificador a una altura mínima de 1 m del suelo.
- No colocar el humidificador encima de la alfombra, la moqueta, el parquet o las superficies que pueden ser dañadas por el agua o la humedad.
- Después de ajustar el aparato siempre debe haber libre acceso a la clavija del cable de alimentación.
- Colocar el aparato de forma vertical.
- No tapar la salida de aire y la entrada de ventilación.

INSTRUCCIONES DE USO

HUMIDIFICADOR ULTRASÓNICO NU50

● DESCRIPCIÓN GENERAL

1. Boquilla
2. Tapa
3. Depósito de agua
4. Panel de control
5. Cuerpo
6. Interruptor de flotador 1
7. Interruptor de flotador 2
8. Salida de aire
9. Transductor ultrasónico
10. Recipiente para esencia

● PANEL DE CONTROL (4)

- A. ON/OFF
- B. HUMIDIFY
- C. HYGROSTAT
- D. SLEEP/ANION
- E. TIMER
- F. ANION
- G. PANTALLA

● ESPECIFICACIONES TÉCNICAS

- potencia: 25 W
- tensión de alimentación: 220-240V ~ 50-60Hz
- capacidad de depósito: 4,6 l
- rendimiento: 300 ml/h
- rendimiento del humidificador previsto para la habitación 35m²
- tiempo de trabajo del humidificador con el depósito lleno: aprox. 15 h

● FINALIDAD DEL HUMIDIFICADOR

El humidificador ultrasónico NU50 está diseñado para mejorar la calidad del aire en los espacios vitales.

El nivel adecuado de humedad del aire mejora el bienestar y la calidad del sueño. Además, está equipado con una función de aromaterapia: se pueden utilizar en el aparato aditivos de agua perfumada destinados a los humidificadores. La ionización del aire reduce la cantidad de bacterias en el aire y una humedad adecuada favorece la regeneración del cuerpo.

● USO

- Ensamble el humidificador antes de usarlo.
- No coloque el dispositivo sobre una alfombra, revestimiento, parquet o superficie que pueda resultar dañada por el agua o la humedad.
- Se recomienda colocar el humidificador a una altura mínima de 1 m del suelo.
- En el dispositivo se pueden utilizar aditivos de agua perfumados (esencias, etc.) para humidificadores. Las esencias solo se pueden verter en el recipiente especial (10).

¡ATENCIÓN!

Verter la esencia directamente en el depósito (3) o en la base (5) puede dañar el humidificador. Los daños de este tipo no están sujetos a reparaciones de garantía.

● LLENADO DEL DEPÓSITO

- Asegúrese de que el aparato no esté encendido ni enchufado a la red eléctrica.
- Sostenga el depósito (3) con una mano y retire la tapa (2).
- Llene el depósito (3) con agua hasta el nivel máximo - fig. 1.
- Ponga la tapa (2) sobre el depósito (3).
- Conecte el aparato a la red conforme a los parámetros indicados. El aparato entrará en el modo de espera. No hay ninguna función en marcha y la pantalla está apagada.



● FUNCIONAMIENTO

Todos los cambios de ajuste son confirmados con una señal de sonido.

ENCENDIDO/APAGADO

Después de presionar el botón (A), la pantalla se enciende. El humidificador comienza a funcionar en el nivel de humidificación más alto: el motor del ventilador está funcionando. El nivel de humedad se muestra en la pantalla. Al volver a presionar el botón (A), se apaga el aparato y entra en modo de espera.

HUMIDITY (NIEBLA)

El aparato está equipado con regulación de humidificación de tres niveles. El nivel de humidificación se cambia con el botón (B). Los cambios se indican por el número de segmentos iluminados "--", "==" , "≡≡".

HYGROSTAT (HIGRÓMETRO)

La función se activa con el botón (C). La función permite establecer el nivel de humedad entre 40-90% en intervalos de 5%. El aparato comenzará a funcionar después de aproximadamente 3 segundos desde la introducción de los ajustes. El aparato se apaga cuando la humedad actual es mayor que el nivel establecido. La función se activará cuando la humedad relativa actual sea al menos un 2% menor que la humedad establecida. La activación de la función se indica en la pantalla con el icono „HYDROSTAT“. Debido a condiciones externas, puede producirse un error entre el valor de humedad real y el valor mostrado de hasta aproximadamente 5%

TIMER (RELOJ)

La función se activa pulsando el botón (E). Esta función permite establecer el tiempo después del cual el aparato se apagará automáticamente. La función solo se puede iniciar cuando el aparato está encendido. Solo se pueden establecer horas completas entre la 1 y las 12 La activación de la función se indica en la pantalla mediante el icono „TIMER“. El aparato no indica el tiempo transcurrido. Cada presión del botón (E) aumenta el tiempo.

SLEEP (MODO NOCTURNO)

El modo nocturno se activa con el botón (D) del panel de control. El modo se desactiva cuando se toca cualquier botón.

ANION (IONIZACIÓN)

La función de ionización se inicia con el botón (D). Pulse el botón (D) durante unos 3 segundos. La activación de la función se indica en la pantalla mediante el icono „F“.

WATERLESS (SIN AGUA)



Este símbolo se ilumina cuando no hay agua en el depósito. El aparato se apagará automáticamente.

● LIMPIEZA Y MANTENIMIENTO

Antes de limpiar el aparato, se debe desconectar de la red.

Se recomienda limpiar regularmente el tanque de agua y el cuerpo. El tanque debe limpiarse al menos una vez cada 72 horas.

No sumergir el humidificador en agua ni en otros líquidos.

Para la limpieza no utilizar productos de limpieza abrasivos.

Sucede que en la base, en la válvula o en el transductor ultrasónico se forman depósitos de cal que se eliminan al sumergir los elementos en una solución de vinagre durante 30 minutos. No tocar el transductor con objetos afilados.

● CONSEJOS PRÁCTICOS

1. La boquilla del aparato no debe dirigirse hacia la pared. La humedad que
2. ale de ella puede dañar el papel de pared, etc.
3. El exceso de humedad en una habitación puede causar condensación de agua en las ventanas y los muebles. En tal caso se debe apagar el humidificador.
4. No utilizar el humidificador en habitaciones donde la humedad relativa sea superior al 80%.
5. Para rellenar el depósito se puede utilizar el agua del grifo, pero en caso de agua dura se recomienda el agua destilada.
6. Al agua no se pueden añadir aditivos perfumados (aceites, etc.).
7. En caso de períodos prolongados sin usar el humidificador, se recomienda lavar y secarlo. Almacenar en un lugar seco.

● PROTECCIÓN DEL MEDIO AMBIENTE

- El dispositivo está hecho de los materiales que pueden ser reutilizados o reciclados.
- Hay que entregarlos al punto apropiado, que se ocupa de la recogida y el reciclaje de aparatos eléctricos y electrónicos.

● GARANTÍA

- El aparato está destinado para un uso privado doméstico.
- No se puede utilizar para fines profesionales.
- La garantía se anula en caso de un uso incorrecto.

CONSIGNES DE SÉCURITÉ

Nous vous recommandons de conserver ce mode d'emploi pour toute référence ultérieure. Lisez attentivement tout le contenu de ce notice d'emploi avant la première utilisation.

1. Le câble de connexion doit être raccordé à un réseau électrique dont les paramètres sont indiqués sur la plaque signalétique.
2. Il faut veiller à ne pas inclure trop de consommateurs dans un même circuit.
3. L'appareil est destiné à un usage domestique uniquement.
4. Placez l'appareil sur une surface plane et sèche.
5. N'insérez pas les doigts ou tout autre objet dans les ouvertures d'entrée et de sortie.
6. Ne placez pas l'appareil à proximité de rideaux ou de draperies.
7. Gardez toujours l'appareil en état de marche à portée de vue, surtout lorsque des enfants sont présents.
8. Ne laissez pas l'appareil fonctionner sans surveillance.
9. Cet appareil peut être utilisé par des enfants de plus de 8 ans et des personnes ayant des capacités physiques et mentales réduites, ou un manque d'expérience et de connaissance de l'équipement, si une supervision ou des instructions sont fournies pour s'assurer que l'appareil est utilisé en toute sécurité et d'une manière sûre pour que les risques associés soient compris. Les enfants ne doivent pas jouer avec l'appareil. Les enfants non accompagnés ne devraient pas effectuer le nettoyage et la maintenance de l'appareil. Tenez les enfants de moins de 3 ans à l'écart, sauf sous surveillance constante.
10. Ne pulvérisez pas d'insecticides ou autres à proximité de l'appareil de travail.
11. Ne l'utilisez pas à des températures élevées (plus de 40 °C), dans des endroits humides (par exemple, les salles de bains) ou dans des atmosphères explosives.
12. Utilisez uniquement de l'eau du robinet propre et froide ou une autre eau à faible teneur en minéraux dont la température maximale est de 40 °C.
13. L'appareil ne doit pas être utilisé à l'air libre.

14. Ne portez ou soulevez pas pendant le fonctionnement.
15. Ne touchez pas le transducteur ultrasonique pendant le fonctionnement.
16. Placez l'appareil loin des sources de chaleur (radiateurs, cuisinières, etc.).
17. Ne démarrez pas la machine sans le réservoir d'eau installé.
18. Ne placez pas l'appareil à proximité d'ouvertures de ventilation ou d'équipements électriques.
19. N'insérez aucun objet dans la buse de l'humidificateur.
20. N'approchez pas vos mains, votre visage ou d'autres parties du corps de la buse lorsque l'appareil est allumé.
21. Ne couvrez pas la buse de l'humidificateur lorsque l'appareil est en marche,
22. 'appareil doit être déconnecté du réseau avant de vider le réservoir ou de le déplacer.
23. Avant de mettre l'appareil en marche, assurez-vous que tous ses composants sont correctement montés. En aucun cas, l'appareil ne doit être mis en marche avant d'être assemblé.
24. Ne suspendez pas de vêtements ou tout autre objet sur l'appareil.
25. N'utilisez pas l'appareil avec un câble de connexion endommagé. Il doit être remplacé par le service du fabricant (par une personne qualifiée) pour éviter tout danger.
26. Les réparations de l'appareil ne peuvent être effectuées que par un centre de service agréé. Toute amélioration ou utilisation de pièces de rechange ou de composants de l'appareil autres que ceux d'origine est interdite et compromet la sécurité d'utilisation.
27. La société Eldom Sp. z o. o. n'est pas responsable des dommages résultant d'une utilisation inappropriée de l'appareil.

AVERTISSEMENT : Une utilisation incorrecte de l'appareil peut entraîner des blessures corporelles.



ce symbole indique que le réservoir doit être nettoyé au moins une fois toutes les 72 heures.

Avertissement :

Les micro-organismes qui peuvent être présents dans l'eau ou dans l'environnement où l'appareil est utilisé ou stocké, peut se développer dans le réservoir d'eau et être soufflée dans l'air, causant un danger très grave pour la santé si l'eau n'est pas changée et si le réservoir n'est pas nettoyé correctement chaque année 3 jours.

NOTE : Un sac en plastique peut être dangereux – pour éviter la strangulation le sac doit être tenu hors de portée des bébés et des jeunes enfants.

MANUEL D'UTILISATION

HUMIDIFICATEUR D'AIR À ULTRASONS NU50

● DESCRIPTION GÉNÉRALE

1. Buse
2. Couvercle
3. Réservoir d'eau
4. Panneau de commande
5. Base
6. Interrupteur flottant 1
7. Interrupteur flottant 2
8. Sortie d'air
9. Transducteur à ultrasons
10. Récipient à huile

● PANNEAU DE COMMANDE (4)

- A. ON/OFF
- B. HUMIDIFY
- C. HYGROSTAT
- D. TIMER
- E. SLEEP
- F. NIGHT LIGHT

● CARACTÉRISTIQUES TECHNIQUES

- puissance : 25 W
- tension d'alimentation : 220-240 V ~50-60 Hz
- volume : 4,6 l
- rendement : 300 ml/h
- capacité de l'unité conçue pour une pièce de 35 m²
- temps de fonctionnement avec un réservoir d'eau plein ~ 15 heures

● UTILISATION

L'humidificateur à ultrasons NU50 est conçu pour améliorer la qualité de l'air dans les espaces de vie. Un bon niveau d'humidité améliore le bien-être et la qualité du sommeil. De plus, il est équipé d'une fonction d'aromathérapie – les additifs d'eau parfumée conçus pour les humidificateurs peuvent être utilisés dans l'appareil. L'ionisation de l'air réduit le nombre de bactéries présentes dans l'air, et une humidité adéquate favorise la régénération de l'organisme.

● UTILISATION :

- Avant toute utilisation, vérifiez que l'appareil est complet et n'est pas endommagé. Retirez tous les dispositifs de sécurité du transport.
- Ne placez pas l'appareil sur de la moquette, du rembourrage, du parquet ou des surfaces qui pourraient être endommagées par l'eau ou l'humidité.
- Il est recommandé de placer l'humidificateur à une hauteur minimale de 1 m du sol.
- Les additifs pour eau parfumée (huiles, etc.) conçus pour les humidificateurs peuvent être utilisés dans l'appareil. Les huiles ne peuvent être versées que sur une éponge spéciale placée dans le réservoir (10).

ATTENTION. Un versement des huiles directement dans le réservoir (3) peut endommager l'humidificateur. Ce type de dommage ne fait pas l'objet d'une réparation sous garantie.

● REMPLISSAGE DU RÉSERVOIR

- Assurez-vous que l'appareil n'est pas allumé et connecté au réseau.
- Tenez d'une main le réservoir (3) et retirez le couvercle (2).
- Remplissez le réservoir (3) d'eau jusqu'à la hauteur maximale – Fig. 1.
- Placez le couvercle (2) sur le récipient (3).
- Connectez l'appareil à un réseau conforme aux paramètres indiqués ci-dessus. L'appareil passe en mode veille. Aucune fonction ne fonctionne et l'écran est éteint.



● SERVICE

Toutes les modifications de réglage sont confirmées par un bip.

MISE EN MARCHÉ / ARRÊT

En appuyant sur le bouton (A), l'écran s'allume. L'humidificateur commence à fonctionner au niveau d'humidification le plus haut – le moteur du ventilateur est en marche. Le taux d'humidité s'affiche. En appuyant à nouveau sur le bouton (A), l'appareil s'éteint et passe en mode veille. Après l'arrêt, le ventilateur continue de fonctionner pendant quelques secondes.

HUMIDITÉ (BROUILLARD)

L'appareil est équipé d'une commande d'humidification à trois niveaux. Le niveau d'humidification est modifié à l'aide du bouton (B). Les modifications sont affichées à l'écran à l'aide d'annonces "--", "=", "≡".

HYGROSTAT (HYGROMÈTRE)

Cette fonction permet de régler le taux d'humidité entre 40 et 90 % par incréments de 5 %. L'appareil commencera à fonctionner environ 3 secondes après que les réglages aient été effectués. Il s'éteint lorsque l'humidité actuelle est supérieure au niveau défini. La fonction s'active lorsque l'humidité relative actuelle est inférieure d'au moins 2 % à celle qui a été définie. La fonction est activée à l'aide du bouton (C). L'activation de la fonction est indiquée sur l'écran par l'icône « HYGROSTAT ». Pour régler l'humidité souhaitée, appuyez sur le bouton (C) jusqu'à ce que la valeur correspondante entre 45 et 90 apparaisse sur l'écran. Pour désactiver la fonction, appuyez sur le bouton (C) jusqu'à ce que la valeur d'humidité actuelle apparaisse sur l'écran. En raison de conditions externes, une erreur d'environ 5 % peut se produire entre la valeur réelle et la valeur affichée de l'humidité.

MINUTERIE (HORLOGE)

Cette fonction vous permet de définir une heure après laquelle l'appareil s'éteindra automatiquement. La fonction ne peut être activée que lorsque l'appareil est allumé. Seules les heures complètes peuvent être réglées entre 1 et 12.

La fonction est activée à l'aide du bouton (E). L'activation de la fonction est indiquée sur l'écran par l'icône. Lorsque la fonction est activée, l'affichage alterne entre la température et l'heure. L'appareil indique le temps écoulé. Chaque pression successive sur le bouton (E) augmente le temps.

VEILLE (MODE NUIT)

Le mode nuit est activé du bouton (D) du panneau de commande. L'écran s'assombrit dans ce mode. Lorsque vous touchez un bouton, le mode est désactivé.

ANION (IONISATION)

La fonction d'ionisation est activée à l'aide de la touche (D). L'activation de la fonction est indiquée à l'écran par le symbole «F.» Maintenez la touche (D) enfoncée pendant environ 3 s.

WATERLESS (MANQUE D'EAU)



Ce symbole s'allume lorsque le réservoir manque d'eau. L'appareil s'éteint automatiquement.

● **NETTOYAGE ET ENTRETIEN**

1. Débranchez l'appareil du secteur avant de le nettoyer.
2. **Il est recommandé de nettoyer le réservoir d'eau après chaque utilisation mais au moins une fois tous les 3 jours.**
3. Ne plongez pas l'humidificateur dans l'eau ou toute autre substance liquide.
4. N'utilisez pas de produits de nettoyage agressifs pour le nettoyage.
5. De temps en temps, un dépôt peut se former à l'intérieur du socle ou sur le transducteur à ultrasons (9) qui est éliminé en versant une solution de vinaigre d'alcool sur les composants pendant 30 minutes. Le transducteur ne doit pas être touché avec des objets pointus.

● **CONSEILS PRATIQUES**

1. La buse de l'appareil ne doit pas être dirigée vers le mur. L'humidité qui s'en échappe peut endommager les papiers peints, etc.
2. Une humidité excessive dans la pièce peut provoquer de la condensation sur les vitres et les meubles. Dans ce cas, l'humidificateur doit être mis hors tension.
3. L'humidificateur ne doit pas être utilisé dans des pièces où le taux d'humidité dépasse 80 %.
4. L'eau du robinet peut être utilisée pour remplir le réservoir, mais l'eau distillée est recommandée pour les eaux dures.
5. Si l'humidificateur n'a pas été utilisé pendant une longue période, il est recommandé de le laver et de le sécher. Conserver dans un endroit sec.

● **PROTECTION DE L'ENVIRONNEMENT**

- L'appareil est construit à partir de matériaux qui peuvent être retraités ou recyclés. Il doit être remis à un point de collecte approprié pour le recyclage des appareils électriques et électroniques.

● **GARANTIE**

- L'appareil est destiné à un usage domestique privé.
- Il ne peut être utilisé à des fins professionnelles.
- Une utilisation abusive ou en contradiction avec ce mode d'emploi annule la garantie.

ISTRUZIONI DI SICUREZZA

Si consiglia di conservare il presente manuale d'uso per il futuro riferimento. Prima del primo utilizzo leggere attentamente tutto il contenuto del presente manuale d'uso.

1. Il cavo di collegamento deve essere collegato a una rete elettrica con i parametri conformi a quelli specificati sulla targhetta.
2. Fare attenzione a non collegare troppe utenze nello stesso circuito di corrente.
3. Il dispositivo è destinato esclusivamente all'uso domestico.
4. Posizionare il dispositivo su una superficie piana e asciutta.
5. Non inserire le dita o altri oggetti nelle aperture di ingresso e di uscita.
6. Non collocare il dispositivo vicino a tende o tendaggi.
7. Tenere sempre in vista il dispositivo in funzione, soprattutto quando ci sono bambini nelle sue vicinanze.
8. Non lasciare il dispositivo in funzione senza sorveglianza.
9. Il presente dispositivo può essere utilizzato da bambini di età superiore a 8 anni e dalle persone con ridotte capacità fisiche, mentali e prive di esperienza e conoscenza del prodotto, se sono sotto supervisione o sono state istruite per garantire che il prodotto sia utilizzato in modo sicuro e con la comprensione dei rischi correlati. I bambini non devono giocare con questo dispositivo. I bambini non accompagnati non devono eseguire la pulizia e la manutenzione del dispositivo. Tenere lontani i bambini al di sotto dei 3 anni a meno che non siano sotto costante controllo.
10. Non spruzzare insetticidi o simili in prossimità del dispositivo in funzione.
11. Non utilizzare a temperature elevate (oltre 40°C), in ambienti umidi (ad es. bagni) o in atmosfere esplosive.
12. Utilizzare esclusivamente acqua di rubinetto pulita e fredda o altra acqua a basso contenuto minerale con una temperatura massima di 40°C.
13. Non utilizzare all'aria aperta.
14. Non trasportare o sollevare quando il dispositivo è in funzione.
15. Non toccare il trasduttore a ultrasuoni quando il dispositivo

è in funzione.

16. Collocare il dispositivo lontano da fonti di calore (radiatori, fornelli, ecc.).
17. Non avviare il dispositivo senza il serbatoio d'acqua installato.
18. Non collocare il dispositivo in prossimità di aperture di ventilazione o di apparecchiature elettriche.
19. Non inserire alcun oggetto nell'ugello dell'umidificatore.
20. Non avvicinare le mani, il viso o altre parti del corpo all'ugello quando il dispositivo è acceso.
21. Non coprire l'ugello dell'umidificatore quando il dispositivo è acceso,
22. Prima di svuotare il serbatoio o di spostarlo, scollegare il dispositivo dalla rete elettrica.
23. Prima di accendere il dispositivo, accertarsi che tutti i suoi componenti siano installati correttamente. Non accendere in nessun caso il dispositivo prima di averlo assemblato.
24. Non appendere vestiti o altri oggetti sul dispositivo.
25. Non utilizzare il dispositivo con il cavo di collegamento danneggiato. Il cavo deve essere sostituito dal servizio di assistenza del produttore (da una persona qualificata) per evitare qualsiasi pericolo.
26. Le riparazioni del dispositivo possono essere effettuate solo da un centro di assistenza autorizzato. Tutti gli ammodernamenti e l'uso di ricambi o delle parti non originali del dispositivo sono vietati e ne pregiudicano l'uso sicuro.
27. La società Eldom Sp. z o.o. non è responsabile per gli eventuali danni causati in seguito all'uso improprio del dispositivo.

AVVERTIMENTO: L'uso improprio del dispositivo può causare lesioni al corpo.



questo simbolo indica che il serbatoio deve essere pulito almeno una volta ogni 72 ore.

Avvertimento:

I microrganismi che possono essere presenti nell'acqua o nell'ambiente in cui il dispositivo è utilizzato o immagazzinato, possono crescere nel serbatoio dell'acqua ed essere soffiati nell'aria, causando un grave pericolo per la salute se l'acqua non viene cambiata e il serbatoio non viene pulito correttamente ogni 3 giorni.

ATTENZIONE: Il sacchetto di plastica può essere pericoloso: per evitare il soffocamento con il sacchetto, tenerlo lontano da neonati e piccoli bambini.

MANUALE DI ISTRUZIONI

UMIDIFICATORE A ULTRASUONI NU50

● DESCRIZIONE GENERALE

1. Ugello
2. Coperchio
3. Serbatoio d'acqua
4. Pannello di comando
5. Base
6. Galleggiante 1
7. Galleggiante 2
8. Uscita d'aria
9. Trasduttore a ultrasuoni
10. Contenitore dell'olio

● PANNELLO DI COMANDO (4)

- A. ON/OFF
- B. HUMIDIFY
- C. HYGROSTAT
- D. SLEEP / ANION
- E. TIMER
- F. SPIA DI CONTROLLO ANION
- G. DISPLAY LCD

● DATI TECNICI

- potenza: 25 W
- tensione di alimentazione: 220-240V ~ 50-60Hz
- capacità: 4,6 l
- efficienza: 300 ml/h
- l'efficienza del dispositivo progettata per una stanza fino a 35 m²
- tempo di funzionamento con serbatoio d'acqua pieno: 15 ore

● DESTINAZIONE

L'umidificatore a ultrasuoni NU50 è progettato per migliorare la qualità dell'aria negli spazi abitativi. Il giusto livello di umidità migliora il benessere e la qualità del sonno. Inoltre, è dotato di una funzione di aromaterapia: nel dispositivo possono essere utilizzate le essenze profumate per acqua destinate agli umidificatori. La ionizzazione naturale dell'aria, dovuta alla disgregazione delle particelle d'acqua, purifica ulteriormente l'aria umidificata e riduce la quantità di batteri presenti. La ionizzazione dell'aria riduce il numero di batteri presenti nell'aria e un'adeguata umidità favorisce la rigenerazione dell'organismo.

● UTILIZZO

- Prima dell'uso verificare se il dispositivo è integro e non danneggiato. Rimuovere tutti i dispositivi di sicurezza da trasporto.
- Non collocare il dispositivo su moquette, tappeto, parquet o superfici che potrebbero essere danneggiate dall'acqua o dall'umidità.
- Si consiglia di posizionare l'umidificatore all'altezza minima di 1 m dal pavimento.
- Nel dispositivo possono essere utilizzate le essenze profumate per l'acqua (oli, ecc.) destinate agli umidificatori. Gli oli possono essere versati solo su una spugna speciale posta nel serbatoio (10).

NOTA BENE. Versando gli oli direttamente nel serbatoio (3) si può danneggiare l'umidificatore. Questo tipo di danno non è soggetto a riparazione in garanzia.

● RIEMPIMENTO DEL SERBATOIO

- Assicurarsi che il dispositivo non sia acceso e collegato alla rete.
- Tenere con una mano il serbatoio (3) e togliere il coperchio (2).
- Riempire il serbatoio (3) con acqua fino all'altezza massima – Fig. 1.
- Mettere il coperchio (2) sul contenitore (3).
- Collegare il dispositivo a una rete conforme ai parametri sopra indicati. Il dispositivo entra in modalità standby. Nessuna funzione è attiva e il display è spento.

● UTILIZZO

Tutte le modifiche alle impostazioni vengono confermate da un segnale acustico.



ON/OFF (ACCENSIONE/SPEGNIMENTO)

Premendo il pulsante (A) si accende il display. L'umidificatore inizia a funzionare al livello di umidificazione più alto - il motore del ventilatore è in funzione. Vengono visualizzati il livello di umidità e la temperatura. Premendo nuovamente il pulsante (A) si spegne il dispositivo e si passa in modalità standby.

Dopo lo spegnimento, il ventilatore continua a funzionare per alcuni secondi.

HUMIDITY (NEBBIA)

Il dispositivo è dotato di un controllo dell'umidificazione a tre livelli. Il livello di umidificazione viene modificato con il pulsante (B). Le modifiche vengono visualizzate sul display tramite annunci "--", "==" , "===".

IGROSTATO (IGROMETRO)

Questa funzione consente di impostare il livello di umidità dal 40 al 90% con passo del 5%. Il dispositivo entra in funzione circa 3 secondi dopo aver effettuato le impostazioni. Si spegne quando l'umidità attuale è superiore al livello impostato. La funzione si attiva quando l'umidità relativa attuale è inferiore di almeno il 2% rispetto a quella impostata.

La funzione viene attivata con il pulsante (C). L'attivazione della funzione è segnalata sul display dall'icona "IGROSTATO". Per impostare l'umidità desiderata, premere il pulsante (C) finché sul display non compaia il valore corrispondente compreso tra 45 e 90. Per disattivare la funzione, premere il pulsante (C) finché sul display non compaia il valore attuale di umidità. A causa di condizioni esterne, può verificarsi un errore fino a circa il 5% tra il valore di umidità effettivo e quello visualizzato.

TIMER (OROLOGIO)

Questa funzione consente di impostare un tempo dopo il quale il dispositivo si spegne automaticamente. La funzione può essere attivata solo quando il dispositivo è acceso. La funzione viene attivata con il pulsante (D). L'attivazione della funzione è segnalata sul display dall'icona . Quando la funzione è attiva, il display alterna temperatura e ora. Il dispositivo indica il tempo trascorso. Ogni pressione successiva del pulsante (E) aumenta il tempo.

SLEEP (MODALITÀ NOTTURNA)

La modalità notturna viene attivata con il pulsante (E) del telecomando o con il pulsante (D) del pannello di controllo. In questa modalità il display si oscura. Quando si tocca un pulsante qualsiasi, la modalità viene disattivata.

ANION (IONIZZAZIONE)

La funzione di ionizzazione viene attivata con il tasto (D). Premere il pulsante (D) e tenerlo premuto per circa 3 s. L'attivazione della funzione è indicata sul display dal simbolo «F.»

WATERLESS (MANCANZA DI ACQUA)



Questo simbolo si accende quando nel serbatoio manca l'acqua. Il dispositivo si spegne automaticamente.

● **PULIZIA E MANUTENZIONE**

1. Prima di procedere alla pulizia, scollegare il dispositivo dalla rete elettrica.
2. Si consiglia di pulire il serbatoio dell'acqua dopo ogni utilizzo, tuttavia almeno una volta ogni 3 giorni.
3. Non immergere l'umidificatore in acqua o in altre sostanze liquide.
4. Non utilizzare detergenti aggressivi per la pulizia.
5. Occasionalmente si può formare un deposito all'interno della base o sul trasduttore a ultrasuoni (9), che viene rimosso versando una soluzione di aceto di alcool sui componenti per 30 minuti. Il trasduttore non deve essere toccato con oggetti appuntiti.

● **CONSIGLI PRATICI**

1. L'ugello del dispositivo non deve essere rivolto verso la parete. L'umidità che ne fuoriesce può danneggiare la carta da parati, ecc.
2. L'umidità eccessiva nell'ambiente può causare condensa su vetri e mobili. In questo caso, l'umidificatore deve essere spento.
3. L'umidificatore non deve essere utilizzato in ambienti in cui il livello di umidità supera l'80%.
4. Per riempire il serbatoio si può usare l'acqua del rubinetto, ma in caso di acqua dura si consiglia l'acqua distillata.
5. Se l'umidificatore non viene utilizzato per un lungo periodo di tempo, si consiglia di lavarlo e asciugarlo. Conservare in un luogo asciutto.

● **PROTEZIONE DELL'AMBIENTE**

- L'apparecchio è fatto di materiali che possono essere riutilizzati o riciclati.
- Restituirlo a un centro di raccolta e riciclaggio appropriato per apparecchiature elettriche ed elettroniche.

● **GARANZIA**

- Questo prodotto è stato concepito per il solo uso domestico, in privato.
- Non deve essere usato per scopi professionali.
- La garanzia garanzia decade in caso di trattamento improprio.



KARTA GWARANCYJNA

WAŻNA Z DOWODEM ZAKUPU

ULTRADŹWIĘKOWY NAWILŻACZ POWIETRZA NU50

pieczęć sklepu i data sprzedaży
Sprzęt przeznaczony do użytku domowego

<p>ULTRADŹWIĘKOWY NAWILŻACZ POWIETRZA NU50 pieczęć sklepu: 1</p> <p>data sprzedaży:</p>	<p>OPIS NAPRAWY 1</p> <p>..... pieczęć punktu usługowego</p>
<p>ULTRADŹWIĘKOWY NAWILŻACZ POWIETRZA NU50 pieczęć sklepu: 2</p> <p>data sprzedaży:</p>	<p>OPIS NAPRAWY 2</p> <p>..... pieczęć punktu usługowego</p>
<p>ULTRADŹWIĘKOWY NAWILŻACZ POWIETRZA NU50 pieczęć sklepu: 3</p> <p>data sprzedaży:</p>	<p>OPIS NAPRAWY 3</p> <p>..... pieczęć punktu usługowego</p>
<p>ULTRADŹWIĘKOWY NAWILŻACZ POWIETRZA NU50 pieczęć sklepu: 4</p> <p>data sprzedaży:</p>	<p>OPIS NAPRAWY 4</p> <p>..... pieczęć punktu usługowego</p>